

METG-4 系列

滑台電動缸－螺桿驅動（不附馬達）

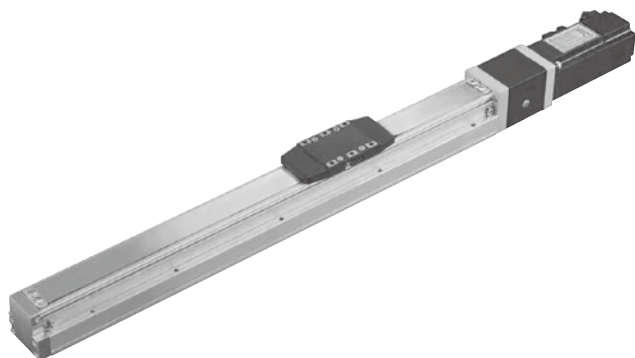

規格

型號	METG-4	
位置重複精度 (mm)	±0.01	
螺桿導程 (mm)	1	2.5
最高速度 (mm/s)	50	125
AC 伺服馬達	50W	
最大可搬重量 (kg)	水平使用	25
	垂直使用	8
定額推力 (N)	849	339
標準行程 (mm)	50~500 / 50 間隔	
滾珠螺桿外徑 ϕ (mm)	C7 ϕ 8	
聯軸器 (mm)	7 \times 8	
原點傳感器 (外掛)	EE-SX674 (NPN)	

* 行程超過 300 時，會產生螺桿偏擺，請調降速度。
* 馬達加速設定 0.2 秒。

傳感器接線圖 < 原點與端點 >

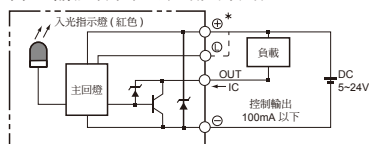

訂購代號

METG-4		L01		100		BC		M05B		C4		0001		
型號		規格		行程								特殊樣式		
				50~500 mm 50 mm 間隔										
螺桿廠牌		螺桿導程		馬達位置		伺服馬達適用廠牌、功率、煞車		原點傳感器		端點極限傳感器				
L	標準台製	01	1 mm	BC	馬達外露	50W 馬達樣式		外掛型		外掛型				
		2.5	2.5 mm	BM	馬達下折	M	三菱	05	50W	B	C	馬達側	3	1 只
				BR	馬達右折	P	國際				D	反馬達側	4	2 只
				BL	馬達左折	Y	安川				無傳感器		無傳感器	
						T	台達				E	無傳感器	5	無傳感器

* 若無煞車則不表示 B

* 選擇行程 50 時，有以下限制

1. 無法選用 C4 & D4 規格。
2. 原點與極限需放置於不同側。
3. 滑座左右兩側皆需安裝感應片。

METG-4 性能圖表



滑台電動缸—螺桿驅動（不附馬達）

容許負載力矩表

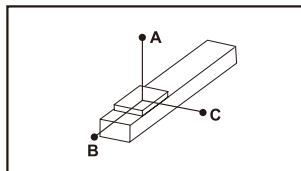

單位：mm

水平安裝		A	B	C
導程 1	12kg	720	71	104
	18kg	430	44	66
	25kg	322	30	44
導程 2.5	15kg	550	47	69
	20kg	355	34	49
	25kg	255	25	37

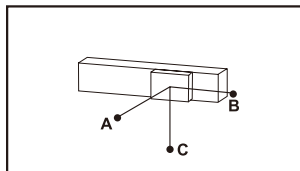

單位：mm

牆面安裝		A	B	C
導程 1	12kg	94	69	699
	18kg	56	44	411
	25kg	34	30	308
導程 2.5	15kg	58	47	521
	20kg	40	34	343
	25kg	28	25	245

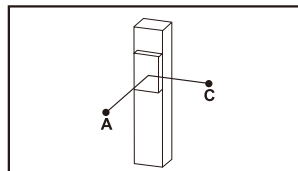

單位：mm

垂直安裝		A	C
導程 1	4kg	233	233
	8kg	118	118
	—	—	—
導程 2.5	4kg	205	205
	8kg	104	104
	—	—	—

靜態容許負載慣量

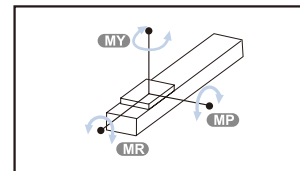

單位：N.m

MY	79
MP	79
MR	116

- 力距表的數據為重心。
- 符合型錄規範的正常情況下，壽命為 10000 公里。
- 倒吊使用無法套用標準規範，如有需求請洽詢業務人員。

搭配伺服馬達一覽表

廠牌	馬達記號	煞車	馬達容量	電源電壓	伺服馬達型號	驅動器型號
三菱 Mitsubishi	M	無煞車 (水平樣式)	50	220	HG-KR053	MR-J4-10A
		有煞車 (垂直樣式)	50	220	HG-KR053B	MR-J4-10A
國際 Panasonic	P	無煞車 (水平樣式)	50	220	MSMD5A2G1U	MADHT1505
		有煞車 (垂直樣式)	50	220	MSMD5A2GIV	MADHT1505
台達 Delta	T	無煞車 (水平樣式)	50	220	ECMA-C1040FES	ASD-B20121-B
		有煞車 (垂直樣式)	50	220	ECMA-C1040FFS	ASD-B20121-B

METG-4 外觀尺寸

滑台電動缸—螺桿驅動（不附馬達）



BC

馬達外露

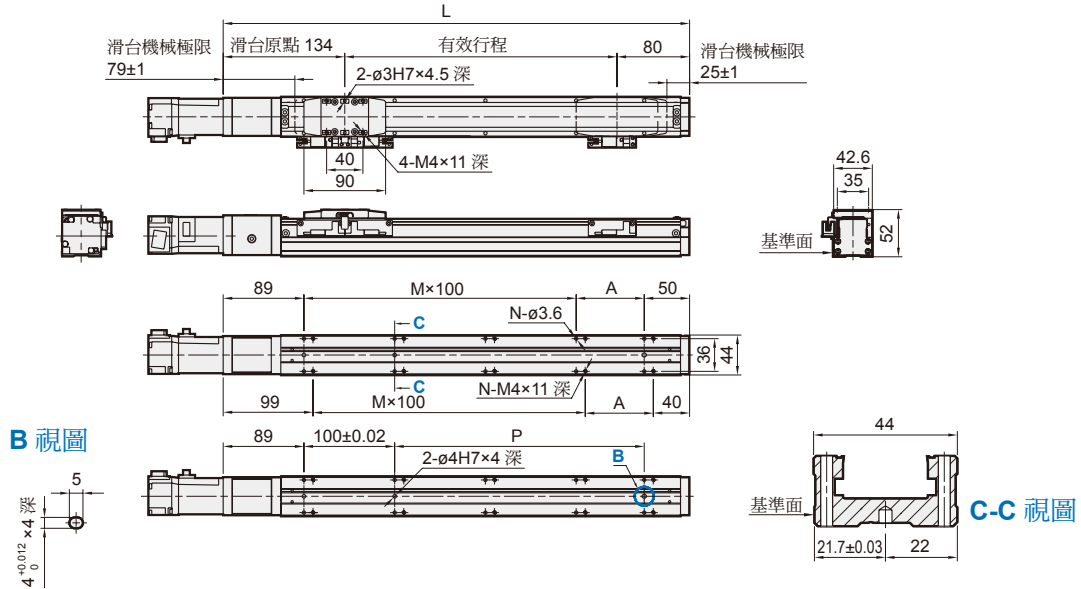

B 視圖

C-C 視圖

單位：mm

行程	50	100	150	200	250	300	350	400	450	500
L	264	314	364	414	464	514	564	614	664	714
A	25	75	25	75	25	75	25	75	25	75
M	1	1	2	2	3	3	4	4	5	5
N	6	6	8	8	10	10	12	12	14	14
P	25	75	125	175	225	275	325	375	425	475
KG	1.36	1.61	1.86	2.11	2.35	2.6	2.85	3.1	3.34	3.59

BM

馬達下折

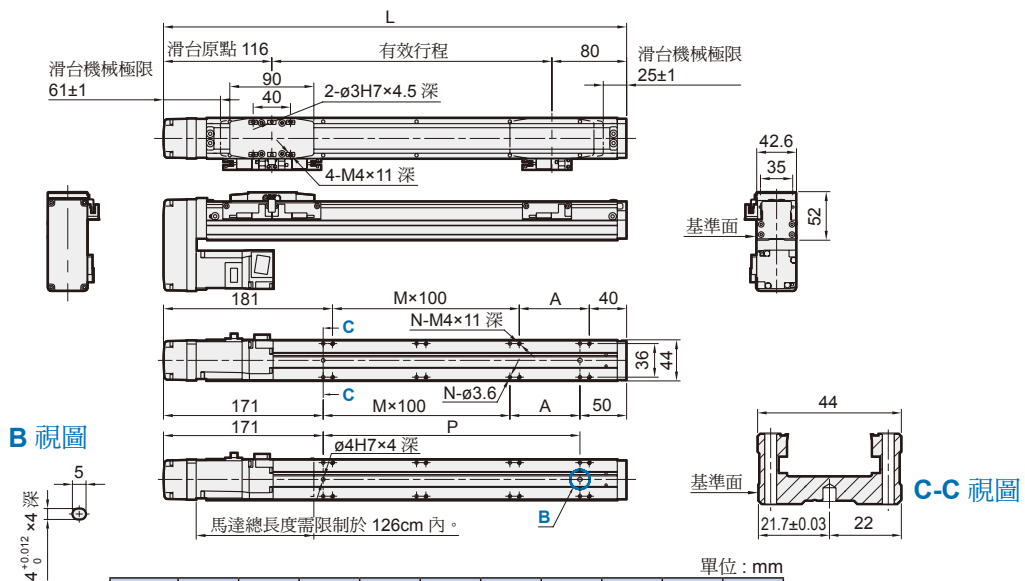

B 視圖

C-C 視圖

單位：mm

行程	50	100	150	200	250	300	350	400	450	500
L	246	296	346	396	446	496	546	596	646	696
A	25	75	25	75	25	75	25	75	25	75
M	0	0	1	1	2	2	3	3	4	4
N	4	4	6	6	8	8	10	10	12	12
P	25	75	125	175	225	275	325	375	425	475
KG	1.66	1.91	2.16	2.4	2.65	2.9	3.14	3.39	3.64	3.89

* 馬達下折時，若選用煞車馬達，或是超出馬達總長度限制時，無法套用標準 PIN 孔，如有需求請洽業務人員。

METG-4 外觀尺寸

滑台電動缸—螺桿驅動（不附馬達）



BL

馬達左折

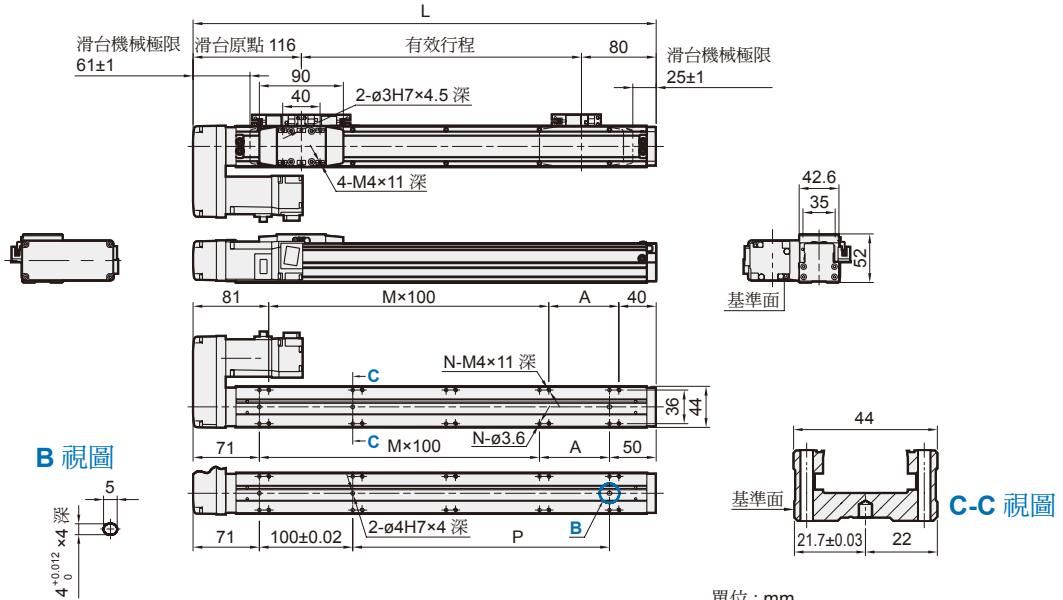

單位：mm

行程	50	100	150	200	250	300	350	400	450	500
L	246	296	346	396	446	496	546	596	646	696
A	25	75	25	75	25	75	25	75	25	75
M	1	1	2	2	3	3	4	4	5	5
N	6	6	8	8	10	10	12	12	14	14
P	25	75	125	175	225	275	325	375	425	475
KG	1.66	1.91	2.16	2.4	2.65	2.9	3.14	3.39	3.64	3.89

BR

馬達右折

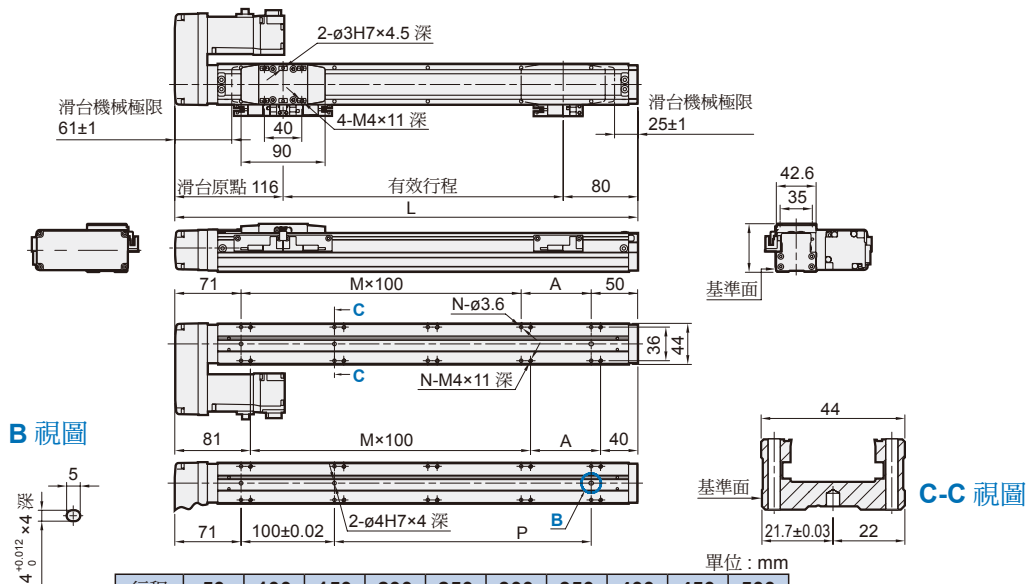

單位：mm

行程	50	100	150	200	250	300	350	400	450	500
L	246	296	346	396	446	496	546	596	646	696
A	25	75	25	75	25	75	25	75	25	75
M	1	1	2	2	3	3	4	4	5	5
N	6	6	8	8	10	10	12	12	14	14
P	25	75	125	175	225	275	325	375	425	475
KG	1.66	1.91	2.16	2.4	2.65	2.9	3.14	3.39	3.64	3.89