



規格

型號	MSAR	
作動缸徑—行程	ø32-30	1350 g
	ø50-30	2150 g
	ø80-30	9000 g
操作型式	單動附彈簧	
	滾輪阻擋	
使用流體	空氣	
使用壓力範圍	0.2~1 MPa	
耐壓力	1.5 MPa	
周圍溫度	-5~+60°C (不凍結)	
給油	不需給油	
緩衝裝置	NBR 緩衝墊片	
磁石	不附磁	

訂購代號

MSAR — 32 — 30 — G

型號

氣缸內徑
(mm)

行程
(mm)

配管口螺牙
無: Rc 牙
G: G 牙
NPT: NPT 牙

配管參考

單動型

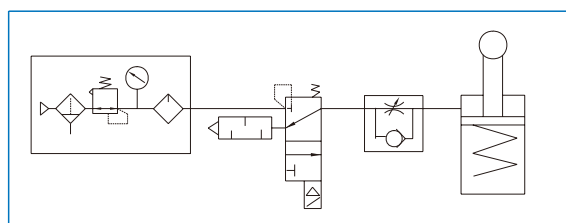

MSAR

容許阻擋能力表

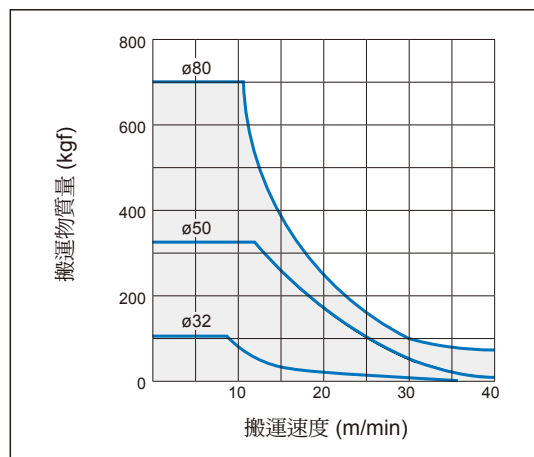

MSAR

常用荷重表

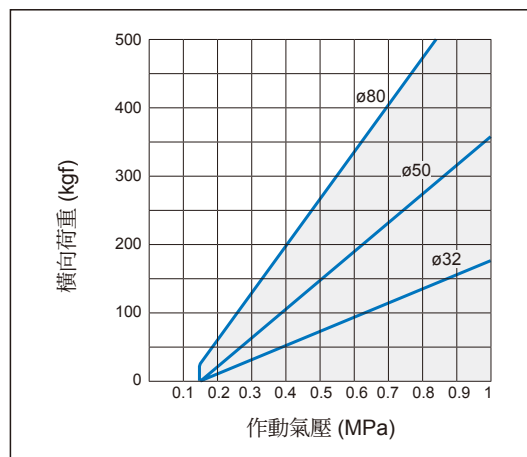

MSAR 外觀尺寸 $\phi 32\sim\phi 80$

阻擋氣壓缸



MSAR $\phi 32\sim 30$

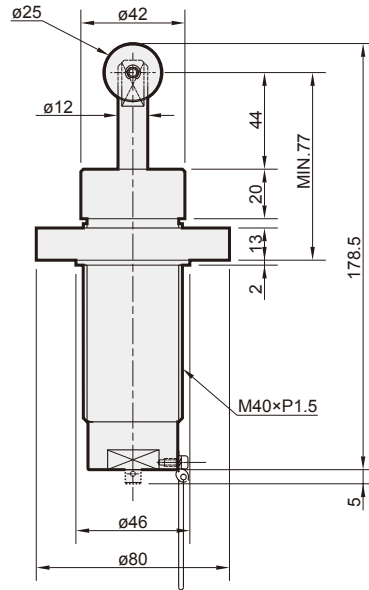
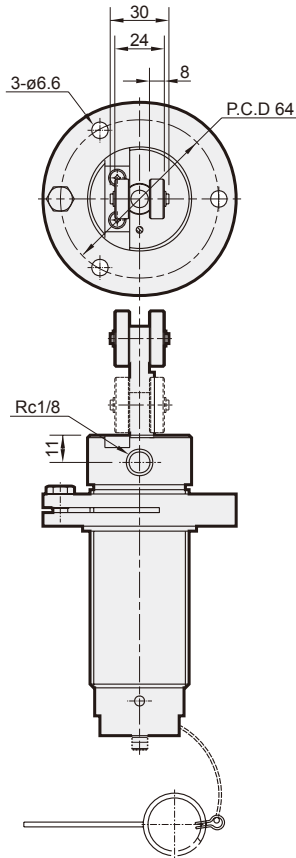

MSAR $\phi 50\sim 30$

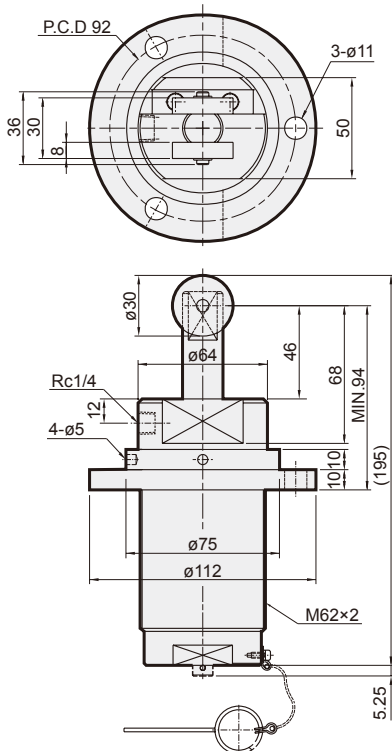

MSAR $\phi 80\sim 30$

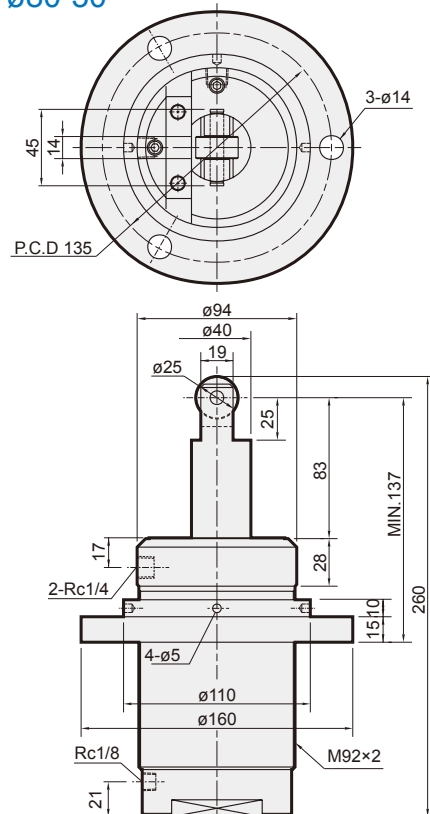

* 滾輪為不銹鋼材質