



標準行程表

氣缸內徑	行程 (mm)
ø40	50,75,100,125,150,175,200,250,300,350,400,450,500
ø50,63	↑ 600
ø80,100	↑ 600,700
ø125,150	↑ 600,700,800,900,1000
ø200	↑ 600,700,800,900,1000,1500

● 非標準行程亦可承製，請洽業務人員。

特點



- **免給油**
採用含油合金，特殊軸承襯套，使活塞桿無需給油。
- **高品質，耐久佳**
氣壓缸管採用鋁合金材質，經過氧化鋁膜處理，更具耐磨，耐蝕性。
- **非標準規格**
對加裝防塵套，各種桿端型式尺寸及型錄規定之以外行程，請與本公司聯繫承製。
- **多樣化支架**
多種固定式及非固定式支架，供客戶選擇。

規格

型號	MCQA				
氣缸內徑 (mm)	40,50,63	80,100	125	150	200
使用流體	空氣				
使用壓力範圍	0.05~1 MPa				
耐壓力	1.5 MPa				
周圍溫度	-5~+60°C (不凍結)				
使用速度範圍	50~500 mm/sec				
傳感器	RCA (規格請參 8-6 頁)				
傳感器固定座	HV2	HV4	PM14	PM16	HA5

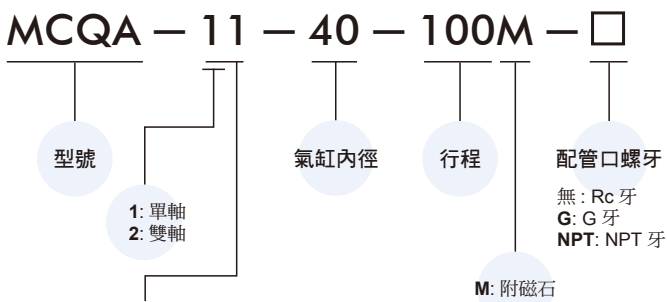
氣缸 / 訂購代號 * 特殊規格訂購請參 0-7 頁。









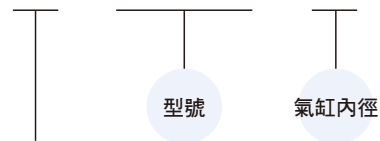





代號	記號	說明
1 1		複動外牙
2 1		雙軸複動外牙
2 7		雙軸複動可調行程外牙

安裝配件

LB - MCQA - 40



	LB	僅適用缸徑 ø40~ø63
	CA	
	CB	
	FA	
	FB	
	FAC	
	FBC	
	TA	
	TB	
	TC	
	Y	
	I	

MCQA-11 內部構造及主要零件

標準氣壓缸



單軸 11 型

ø80, ø100

ø40~ø63

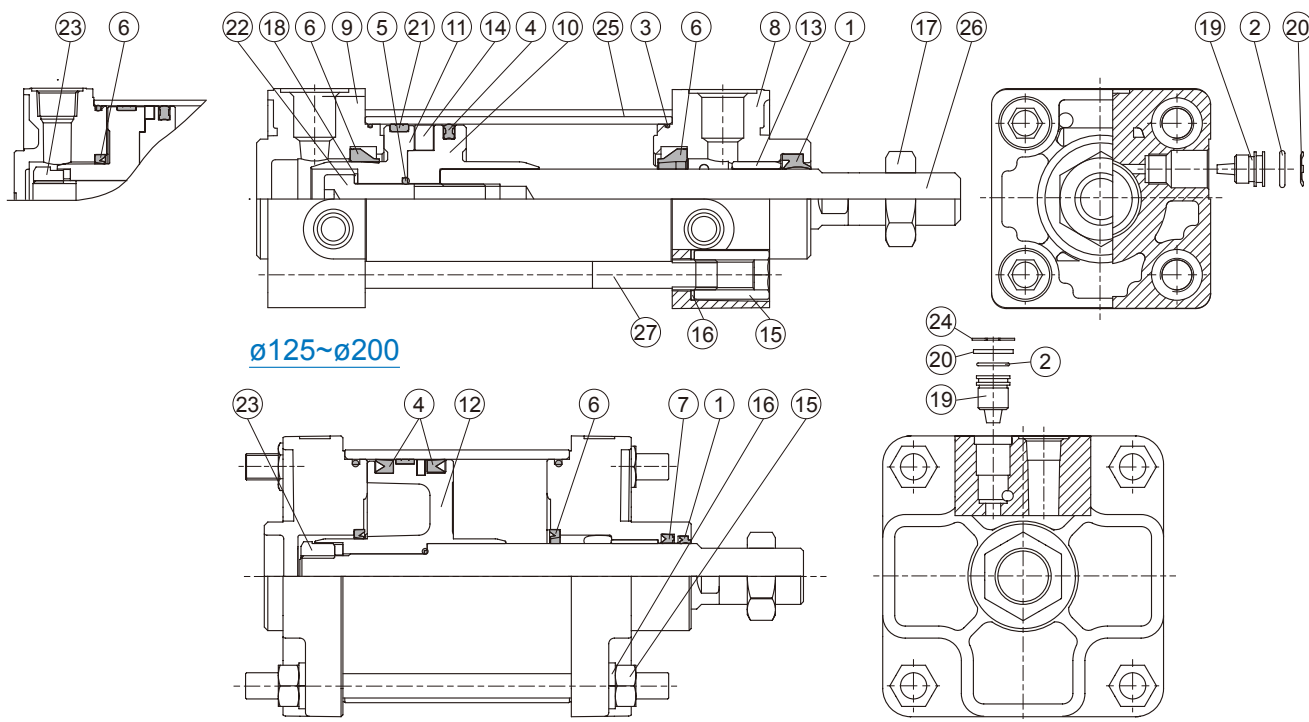

ø125~ø200

No.	零件名稱	材質	數量	不含衝程料件 (內含)		修理包 (內含)	備註
				ø40~ø100	ø125~ø200		
1	活塞桿密封環 #1	NBR	1	●	●	●	
2	O 型環	NBR	2	●	●	●	
3	O 型環	NBR	2	●	●	●	
4	活塞密封環	NBR	1 or 2	●	●	●	ø125~ø200 (數量 2)
5	O 型環	NBR	1	●	●	●	
6	緩衝環	NBR	2	●	●	●	修理包為 ø40~ø80 (內含)
7	活塞桿密封環 #2	NBR	1		●	●	
8	前蓋	鋁合金	1	●	●		
9	後蓋	鋁合金	1	●	●		
10	前活塞	鋁合金	1	●			
11	後活塞	鋁合金	1	●			
12	活塞	鋁合金	1		●		
13	襯套	軸承合金	1	●	●		
14	磁性環	磁石材	1	◎	◎		◎ 選配
15	繫緊桿螺帽	碳鋼	8	●	●		
16	繫緊桿墊圈	碳鋼	8	●	●		
17	桿前螺帽	碳鋼	1	●	●		
18	墊圈	碳鋼	1	●	●		
19	針閥	銅合金	2	●	●		
20	針閥墊圈	*	2	●	●		
21	耐磨環	鐵弗龍	1	●	●		
22	六角承窩螺栓	碳鋼	1	●			適用 ø40~ø63
23	活塞螺帽	碳鋼	1		●		適用 ø80~ø200
24	扣環	碳鋼	2		●		
25	缸管	鋁合金	1				
26	活塞桿	碳鋼	1				
27	繫緊桿	碳鋼	4				

* 彈簧鋼 ø40~ø100, 碳鋼 ø125~ø200

MCQA-2* 內部構造及主要零件

標準氣壓缸



雙軸 21 / 27 型

A: $\phi 40 \sim \phi 100$

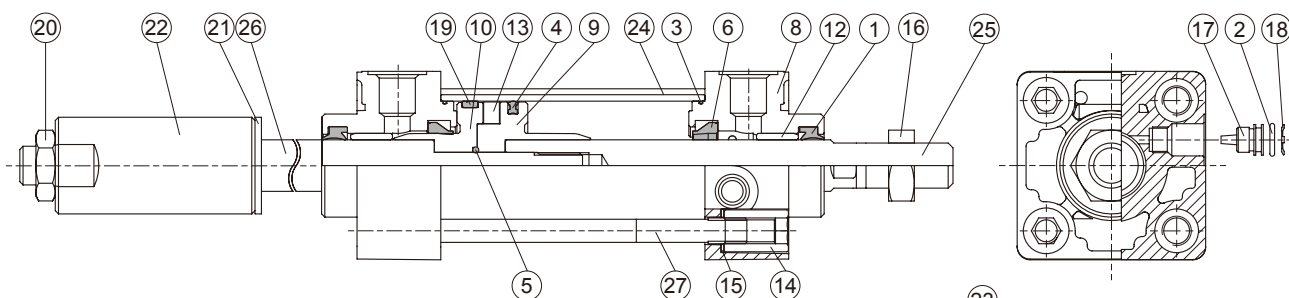

B: $\phi 125 \sim \phi 200$

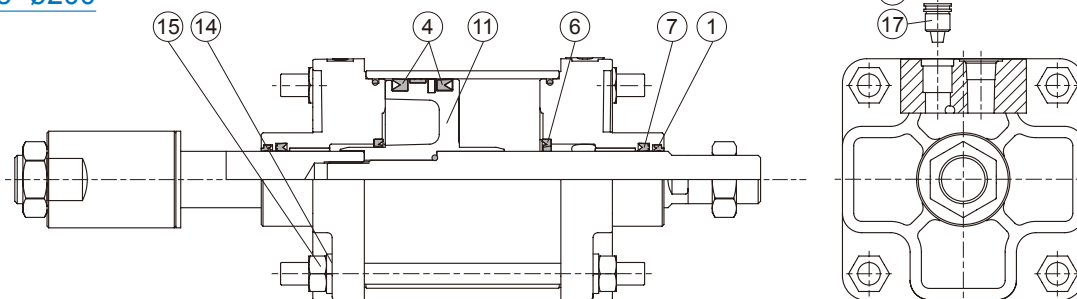

No.	21 型式		27 型式		零件名稱	材質	數量	不含衝程料件 (內含)		修理包 (內含)		備註
	A	B	A	B				$\phi 40 \sim \phi 100$	$\phi 125 \sim \phi 200$	$\phi 40 \sim \phi 100$	$\phi 125 \sim \phi 200$	
1	●	●	●	●	活塞桿密封環 #1	NBR	2	●	●	●	●	
2	●	●	●	●	O 型環	NBR	2	●	●	●	●	
3	●	●	●	●	O 型環	NBR	2	●	●	●	●	
4	●	●	●	●	活塞密封環	NBR	1 or 2	●	●	●	●	$\phi 125 \sim \phi 200$ (數量 2)
5	●	●	●	●	O 型環	NBR	1	●	●	●	●	
6	●	●	●	●	緩衝環	NBR	2	●	●	●	●	修理包為 $\phi 40 \sim \phi 80$ (內含)
7		●		●	活塞桿密封環 #2	NBR	2		●		●	
8	●	●	●	●	前蓋	鋁合金	2	●	●			
9	●		●		前活塞	鋁合金	1	●				
10	●		●		後活塞	鋁合金	1	●				
11		●		●	活塞	鋁合金	1		●			
12	●	●	●	●	襯套	軸承合金	2	●	●			
13	◎	◎	◎	◎	磁性環	磁石材	1	◎	◎			◎ 選配
14	●	●	●	●	繫緊桿螺帽	碳鋼	8	●	●			
15	●	●	●	●	繫緊桿墊圈	碳鋼	8	●	●			
16	●	●	●	●	桿前螺帽	碳鋼	1	●	●			
17	●	●	●	●	針閥	銅合金	2	●	●			
18	●	●	●	●	針閥墊圈	*	2	●	●			
19	●	●	●	●	耐磨環	鐵弗龍	1	●	●			
20	●	●	●	●	六角螺帽	碳鋼	1	●	●			
21			●	●	雙軸可調螺帽墊片	PU	1					
22			●	●	可調螺帽	碳鋼	1					
23		●		●	扣環	碳鋼	2		●			
24	●	●	●	●	缸管	鋁合金	1					
25	●	●	●	●	活塞桿 #1	碳鋼	1					
26	●	●	●	●	活塞桿 #2	碳鋼	1					
27	●	●	●	●	繫緊桿	碳鋼	4					

A: $\phi 40 \sim \phi 100$, B: $\phi 125 \sim \phi 200$ * 彈簧鋼 $\phi 40 \sim \phi 100$ / 碳鋼 $\phi 125 \sim \phi 200$

■ 不含衝程料件 / 訂購代號

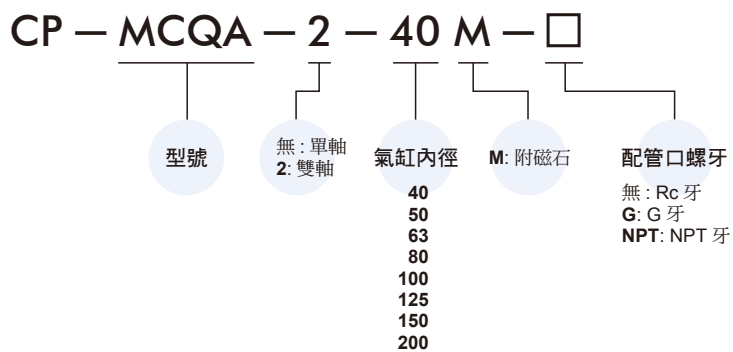

■ 修理包 / 訂購代號

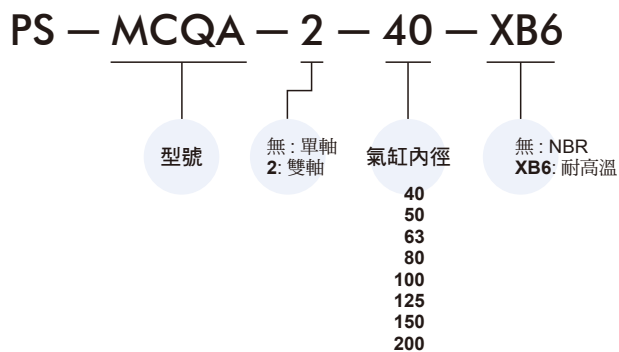

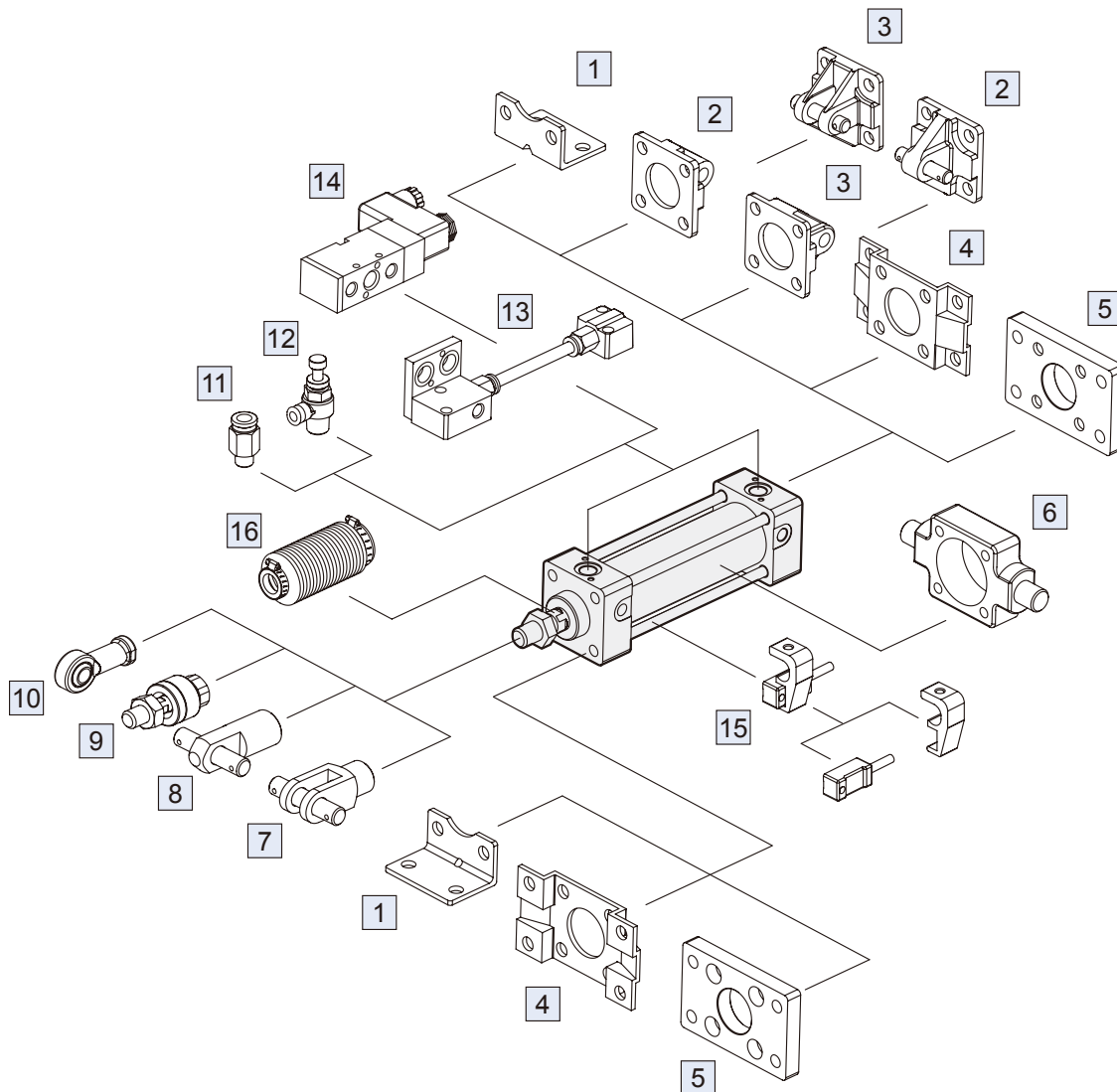

No.	安裝配件	頁次
1	LB 安裝配件	1-8,15
2	CA+PIN 安裝配件	1-11,16,19
3	CB+PIN 安裝配件	1-11,16,19
4	FA/FB 安裝配件	1-9
5	FAC/FBC 安裝配件	1-10,15
6	TA/TB/TC 安裝配件	1-12,13,17,18
7	Y+PIN 接頭配件	1-19
8	I+PIN 接頭配件	1-19

No.	安裝配件	頁次
9	MFC 浮動接頭	8-2
10	PHS 魚眼接頭	8-5
11	PC 管接頭 (PISCO)	8-5 (第一冊)
12	JSC 調速器 (PISCO)	8-18 (第一冊)
13	VR/ VH 電磁閥連結座	1-21
14	MVSC-260/300 電磁閥	1-9,1-12 (第一冊)
15	RCA+HV* 傳感器	8-6
16	防塵套	—

11

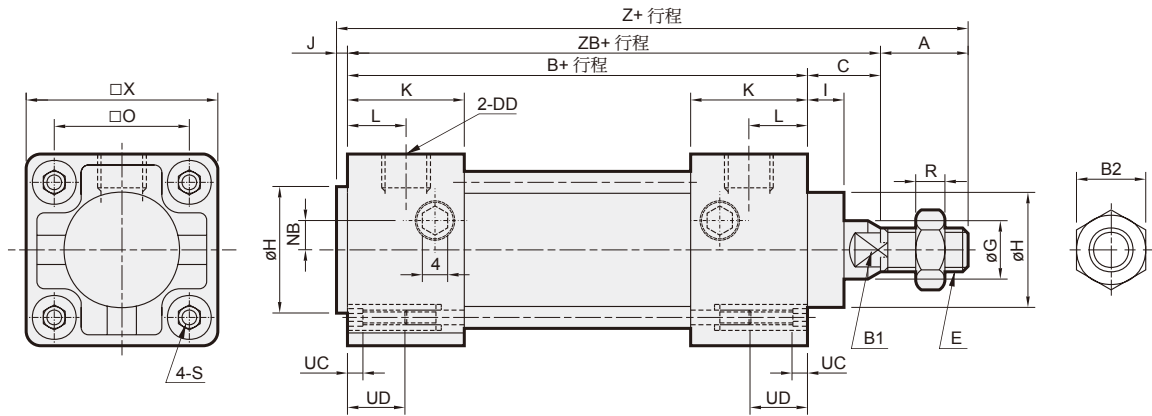

21

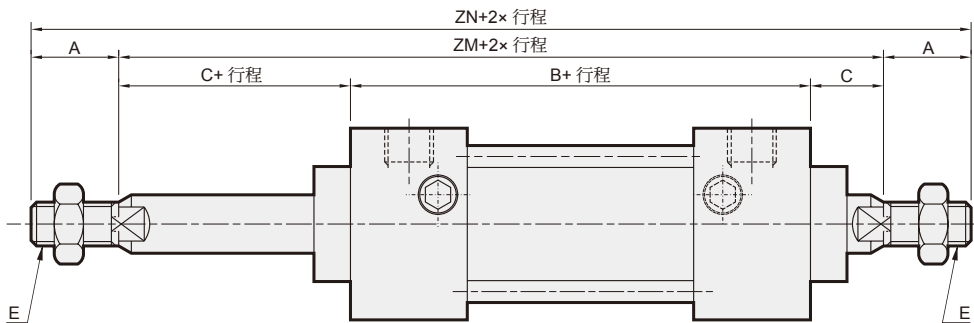

27

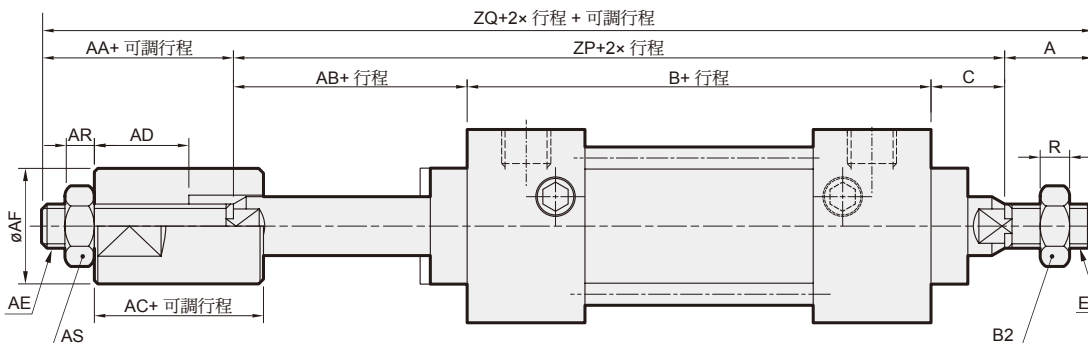

代號 內徑	A	AA	AB	AC	AD	AE	AF	AR	AS	B	B1	B2	C	DD	E	G	H	I	J	K	L	NB	O	R
40	30	21	18	12	7	M12×1.25	30	7	19	84	14	22	21	Rc1/4	M14×1.5	16	32	11	3	26	13	8	40.5	8
50	35	23	18	15	10	M16×1.5	40	8	24	90	17	27	23	Rc3/8	M18×1.5	20	40	11	3	28	14	0	48	11
63	35	23	18	15	10	M16×1.5	40	8	24	98	17	27	23	Rc3/8	M18×1.5	20	40	11	3	30	15	0	59	11
80	40	33	24	20	14	M22×1.5	50	13	32	116	22	32	31	Rc1/2	M22×1.5	25	45	15	4	34	17	0	74	13
100	40	33	24	20	14	M22×1.5	50	13	32	126	27	36	32	Rc1/2	M26×1.5	30	52	15	5	37	18.5	0	90	14

代號 內徑	S	UC	UD	X	Z	ZB	ZM	ZN	ZP	ZQ
40	M8×1.25	4	12	58	138	105	126	186	123	174
50	M8×1.25	4	12	66	151	113	136	206	131	189
63	M8×1.25	4	12	80	159	121	144	214	139	197
80	M12×1.75	4	15	100	191	147	178	258	171	244
100	M12×1.75	4	15	118	203	158	190	270	182	255

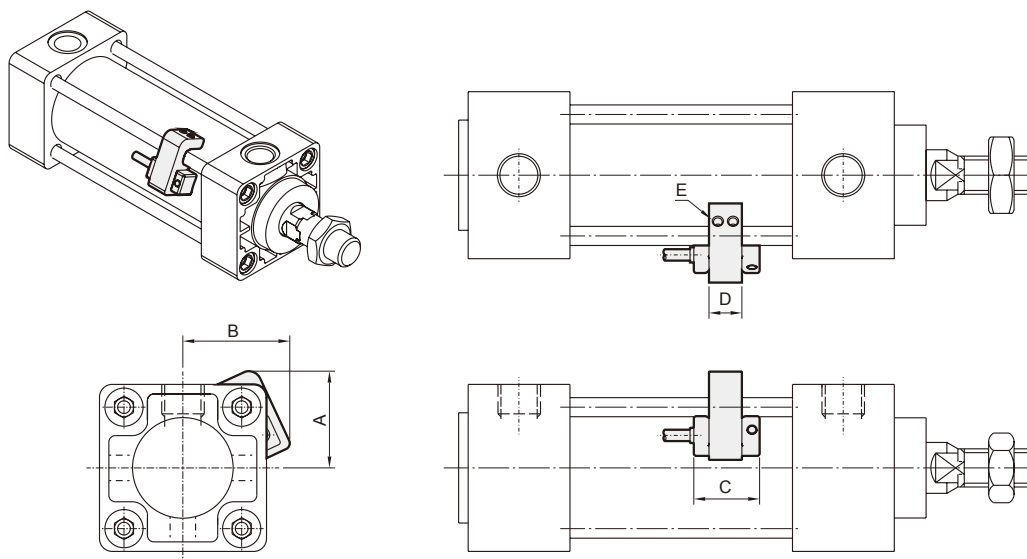

代號 內徑	傳感器	固定座	A	B	C	D	E
40	RCA	HV2	36	41	26	13	M4×10L
50	RCA	HV2	38	43	26	13	M4×10L
63	RCA	HV2	46	49	26	13	M4×10L
80	RCA	HV4	52	55	26	13	M4×10L
100	RCA	HV4	59	62	26	13	M4×10L
125	RCA	PM14	—	—	26	12	M4×10L
150	RCA	PM16	—	—	26	12	M4×10L
200	RCA	HA5	—	—	26	15	M4×10L

■ 安裝配件

LB

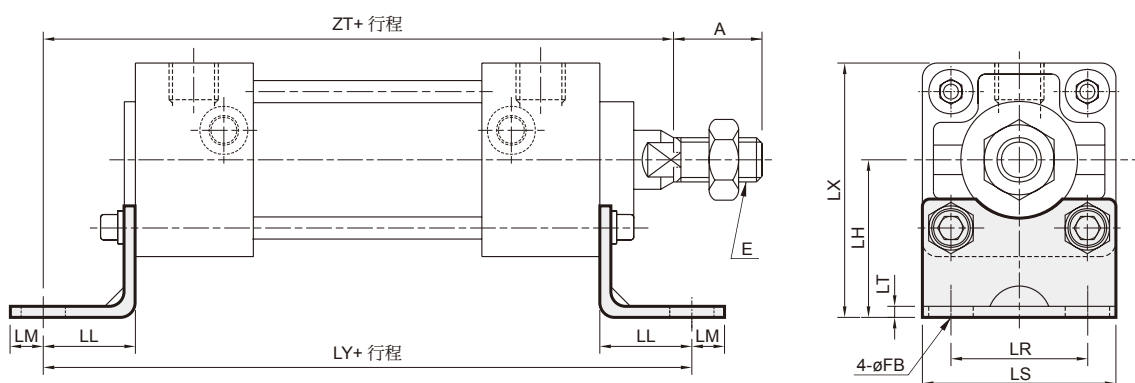

代號 內徑	A	E	FB	LH	LL	LM	LR	LS	LT	LX	LY	ZT
40	30	M14×1.5	9	40	27	13	42	58	3.2	69	138	132
50	35	M18×1.5	9	45	27	13	50	66	3.2	78	144	140
63	35	M18×1.5	11.5	50	34	16	59	80	4.5	90	166	155
80	40	M22×1.5	14	65	44	16	76	100	6	115	204	191
100	40	M26×1.5	14	75	43	17	92	118	6	134	212	201

FA

本型適用於行程 500mm 以內，
行程超過 500mm 建議使用 FAC 配件。

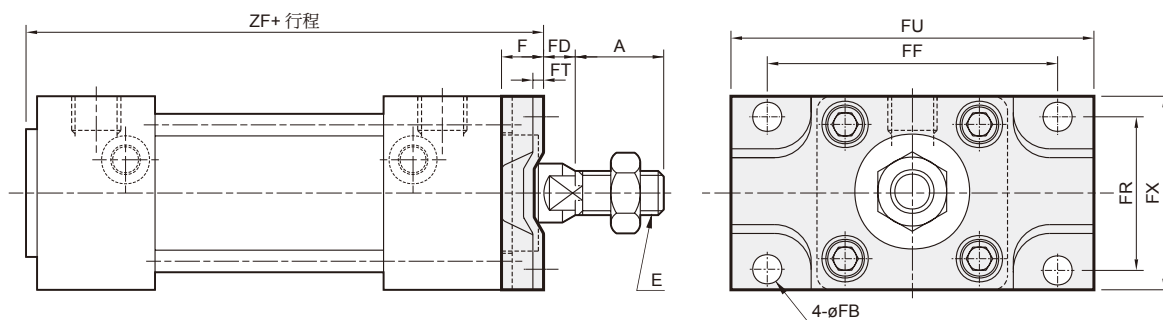

代號 內徑	A	E	F	FB	FD	FF	FR	FT	FU	FX	ZF
40	30	M14×1.5	12	9	9	80	42	3.2	100	58	99
50	35	M18×1.5	12	9	11	90	50	3.2	110	66	105
63	35	M18×1.5	15	11.5	8	105	59	4.5	130	80	116

FB

本型適用於行程 500mm 以內，
行程超過 500mm 建議使用 FBC 配件。

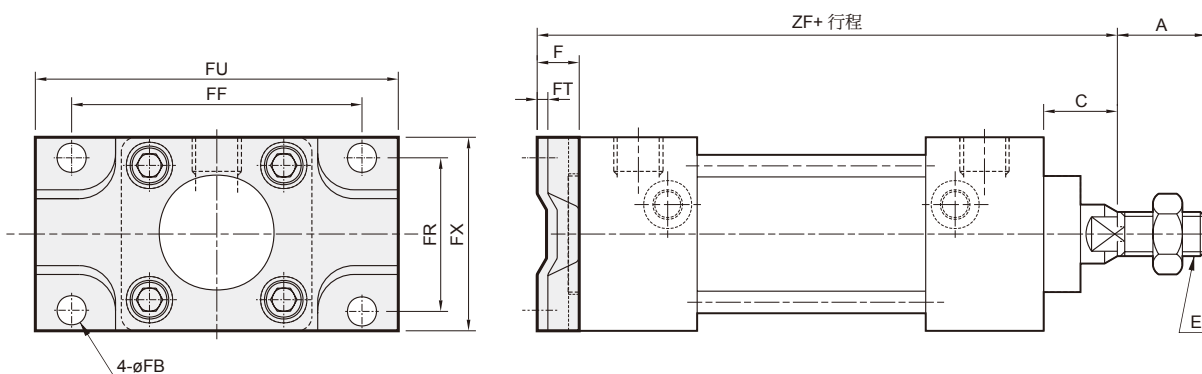

代號 內徑	A	E	C	F	FB	FF	FR	FT	FU	FX	ZF
40	30	M14×1.5	21	12	9	80	42	3.2	100	58	117
50	35	M18×1.5	23	12	9	90	50	3.2	110	66	125
63	35	M18×1.5	23	15	11.5	105	59	4.5	130	80	136

FAC

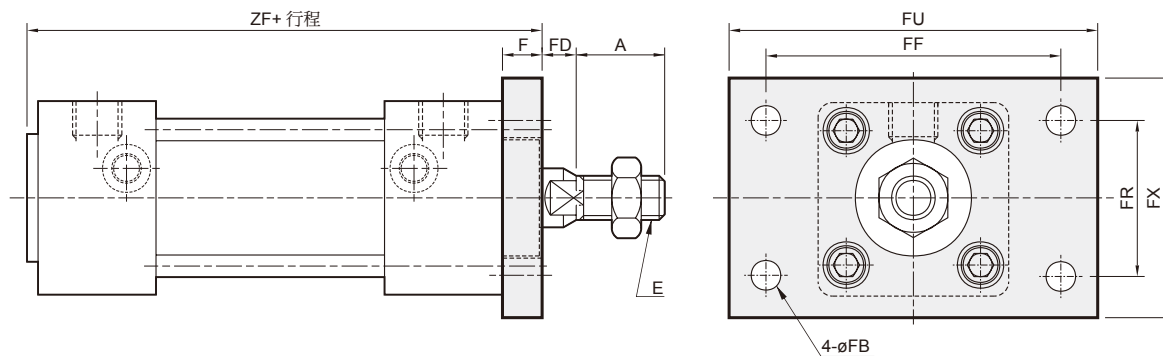

代號 內徑	A	E	F	FB	FD	FF	FR	FU	FX	ZF
40	30	M14×1.5	12	9	9	80	42	100	65	99
50	35	M18×1.5	12	9	11	90	50	110	73	105
63	35	M18×1.5	15	11.5	8	105	59	130	84	116
80	40	M22×1.5	18	14	13	130	76	160	108	138
100	40	M26×1.5	18	14	14	150	92	180	124	149

FBC

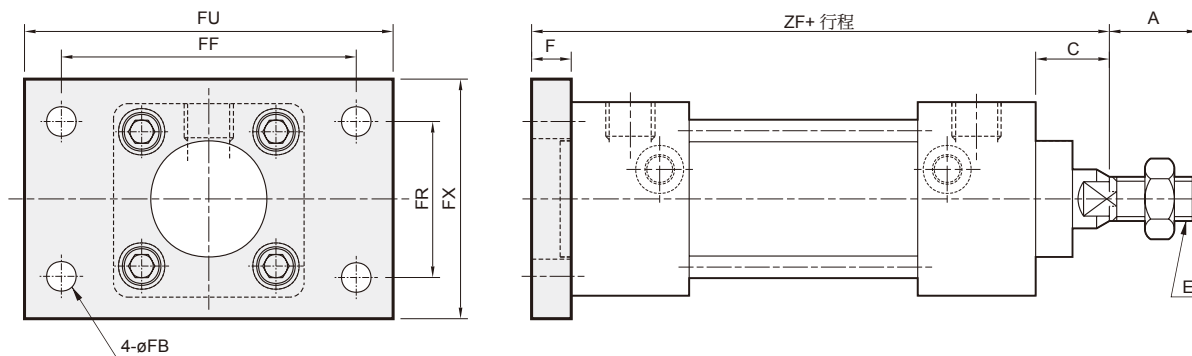

代號 內徑	A	C	E	F	FB	FF	FR	FU	FX	ZF
40	30	21	M14×1.5	12	9	80	42	100	65	117
50	35	23	M18×1.5	12	9	90	50	110	73	125
63	35	23	M18×1.5	15	11.5	105	59	130	84	136
80	40	31	M22×1.5	18	14	130	76	160	108	165
100	40	32	M26×1.5	18	14	150	92	180	124	176

CA

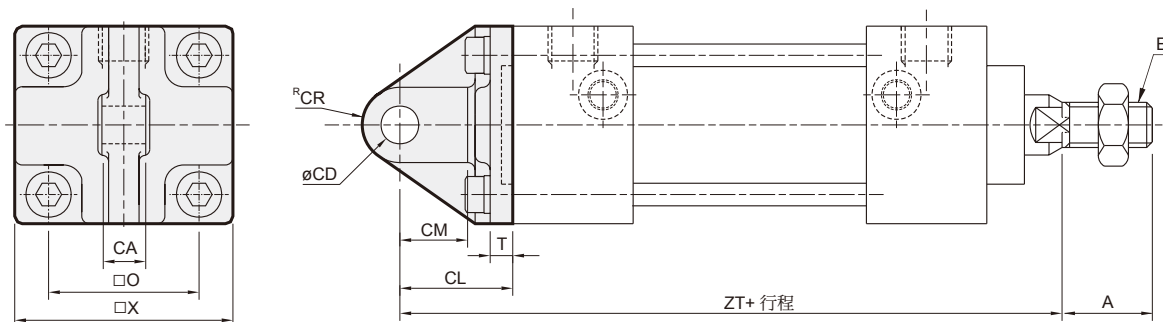

代號 內徑	A	CA	CD	CL	CM	CR	E	O	T	X	ZT
40	30	15 ^{-0.1 -0.3}	10 ^{H10}	30	18	10	M14×1.5	40.5	5	58	135
50	35	18 ^{-0.1 -0.3}	12 ^{H10}	35	22	12	M18×1.5	48	5	66	148
63	35	25 ^{-0.1 -0.3}	16 ^{H10}	40	27	16	M18×1.5	59	5	80	161
80	40	31.5 ^{-0.1 -0.3}	20 ^{H10}	48	30	20	M22×1.5	74	7.5	100	195
100	40	35.5 ^{-0.1 -0.3}	25 ^{H10}	58	38	25	M26×1.5	90	7.5	118	216

CB

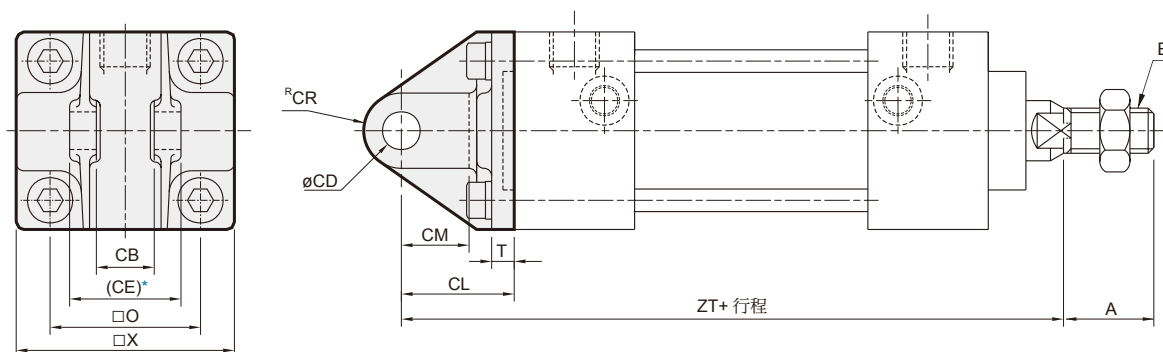

* 翻砂素材面，請勿當配合面使用。如有需要，請洽業務。

代號 內徑	A	CB	CD	CE	CL	CM	CR	E	O	T	X	ZT
40	30	15 ^{+0.3 +0.1}	10 ^{H10}	29.5	30	18	10	M14×1.5	40.5	5	58	135
50	35	18 ^{+0.3 +0.1}	12 ^{H10}	38	35	22	12	M18×1.5	48	5	66	148
63	35	25 ^{+0.3 +0.1}	16 ^{H10}	49	40	27	16	M18×1.5	59	5	80	161
80	40	31.5 ^{+0.3 +0.1}	20 ^{H10}	59	48	30	20	M22×1.5	74	7.5	100	195
100	40	35.5 ^{+0.3 +0.1}	25 ^{H10}	64	58	38	25	M26×1.5	90	7.5	118	216

TC

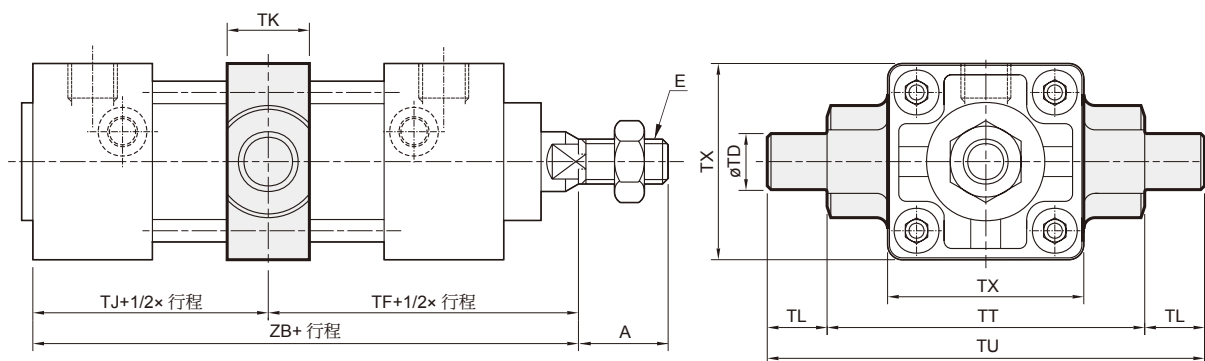

代號 內徑	A	E	TD	TF	TJ	TK	TL	TT	TU	TX	ZB
40	30	M14×1.5	15 ^{es}	63	42	22	16	85	117	58	105
50	35	M18×1.5	15 ^{es}	68	45	22	16	95	127	67	113
63	35	M18×1.5	18 ^{es}	72	49	28	19	110	148	82	121
80	40	M22×1.5	25 ^{es}	89	58	34	26	140	192	102	147
100	40	M26×1.5	25 ^{es}	95	63	40	26	162	214	122	158

TA

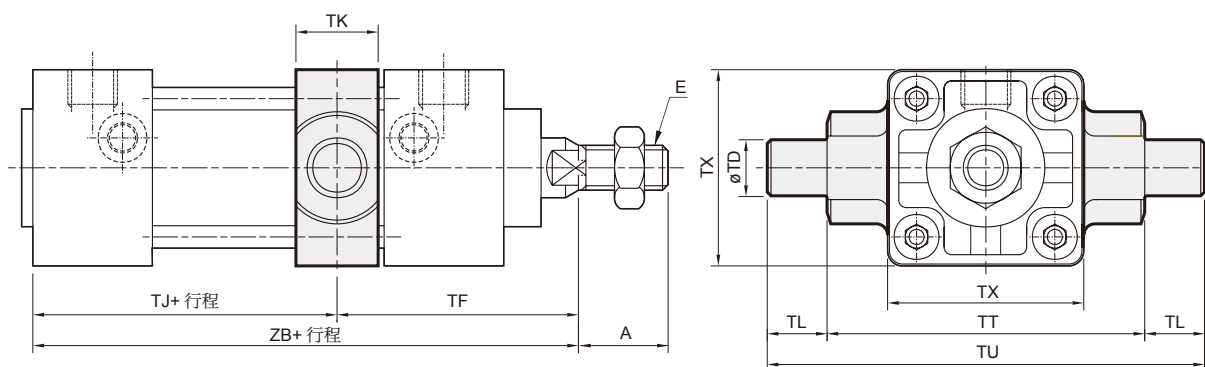

代號 內徑	A	E	TD	TF	不附磁型		附磁型		TK	TL	TT	TU	TX
					TJ	ZB	TJ	ZB					
40	30	M14×1.5	15 ^{es}	60	45	105	75	135	22	16	85	117	58
50	35	M18×1.5	15 ^{es}	64	49	113	79	143	22	16	95	127	67
63	35	M18×1.5	18 ^{es}	69	52	121	82	151	28	19	110	148	82
80	40	M22×1.5	25 ^{es}	85	62	147	102	187	34	26	140	192	102
100	40	M26×1.5	25 ^{es}	92	66	158	106	198	40	26	162	214	122

TB

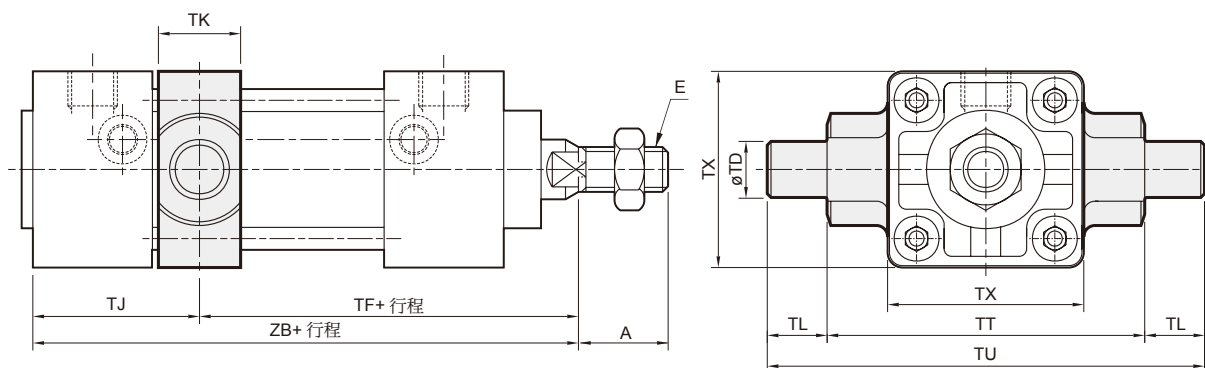

代號 內徑	A	E	TD	不附磁型		附磁型		TJ	TK	TL	TT	TU	TX
				TF	ZB	TF	ZB						
40	30	M14×1.5	15 ^{øB}	66	105	96	135	39	22	16	85	117	58
50	35	M18×1.5	15 ^{øB}	72	113	102	143	41	22	16	95	127	67
63	35	M18×1.5	18 ^{øB}	75	121	105	151	46	28	19	110	148	82
80	40	M22×1.5	25 ^{øB}	93	147	133	187	54	34	26	140	192	102
100	40	M26×1.5	25 ^{øB}	98	158	138	198	60	40	26	162	214	122

SDS 行程超過 100mm

中間支撐座

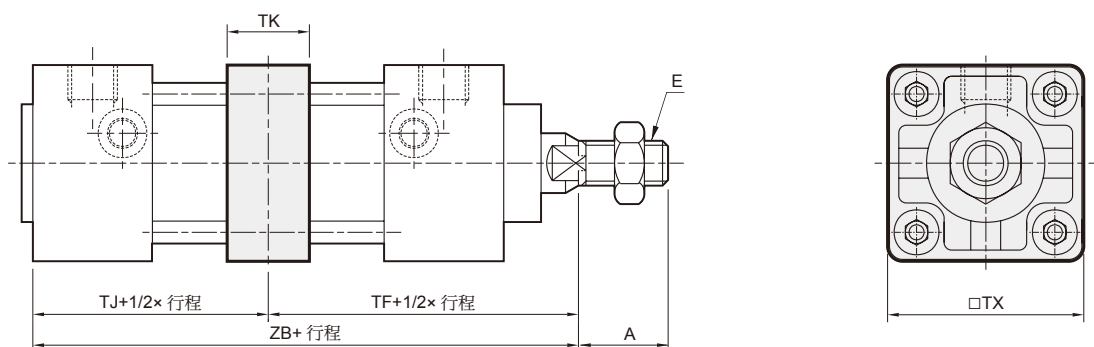

代號 內徑	A	E	TF	TJ	TK	TX	ZB
40	30	M14×1.5	63	42	22	58	105
50	35	M18×1.5	68	45	22	67	113
63	35	M18×1.5	72	49	28	82	121
80	40	M22×1.5	89	58	34	102	147
100	40	M26×1.5	95	63	40	122	158

11

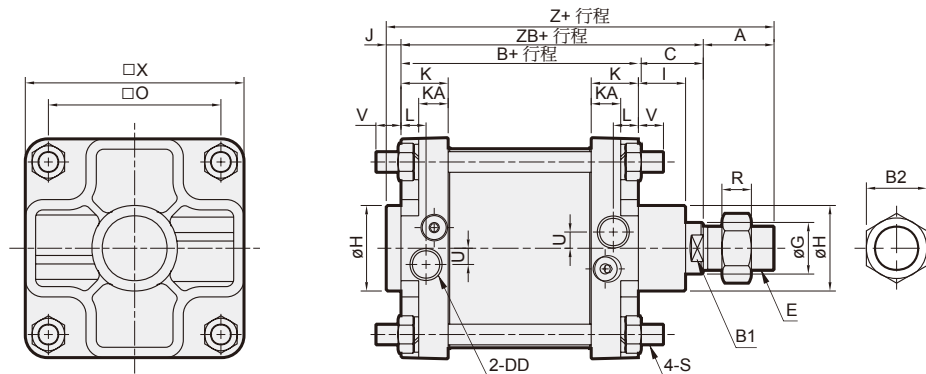

代號 內徑	A	B	B1	B2	C	DD	E	G	H	I	J	K	KA	L	O	R	S	U	V	X	Z	ZB
125	45	136	30	41	47	Rc1/2	M30×1.5	35	58	32	10	32	20	17	117	15	M14×1.5	11	20	150	238	183
150	50	153	36	41	47	Rc1/2	M30×1.5	40	60	32	8	40.5	25	24.5	134	15	M16×1.5	12	26	175	258	200
200	63	154	46	70	67	Rc3/4	M45×1.5	50	74	35	8	42	25	24	182	27	M20×1.5	12	18	226	292	221

21

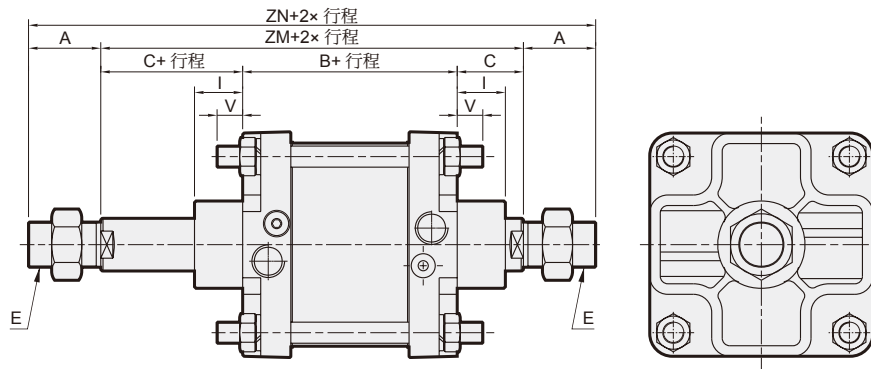

代號 內徑	A	B	C	E	I	V	ZM	ZN
125	45	136	47	M30×1.5	32	20	230	320
150	50	153	47	M30×1.5	32	26	247	347
200	63	154	67	M45×1.5	35	18	288	414

27

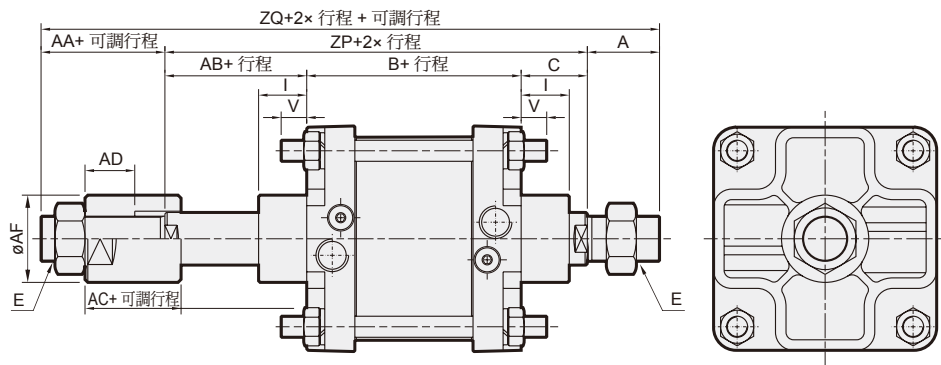

代號 內徑	A	AA	AB	AC	AD	AF	B	C	E	I	V	ZM	ZN	ZP	ZQ
125	45	38	47	30	18	60	136	47	M30×1.5	32	20	230	320	230	313
150	50	38	47	30	18	60	153	47	M30×1.5	32	26	247	347	247	335
200	63	38	50	30	18	70	154	67	M45×1.5	35	18	288	414	271	372

LB

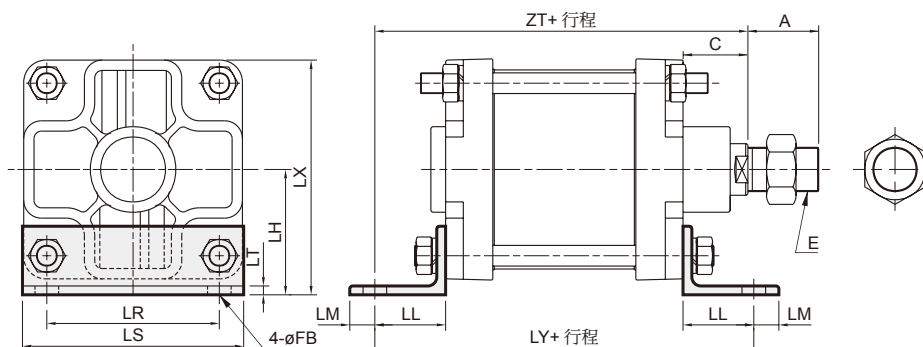

代號 內徑	A	E	FB	LH	LL	LM	LR	LS	LT	LX	LY	ZT
125	45	M30×1.5	16	85	48	17	117	150	6	162	232	231
150	50	M30×1.5	18	96.5	55	20	134	175	9	184	263	255
200	63	M45×1.5	24	132	60	30	150	226	10	245	274	281

FAC

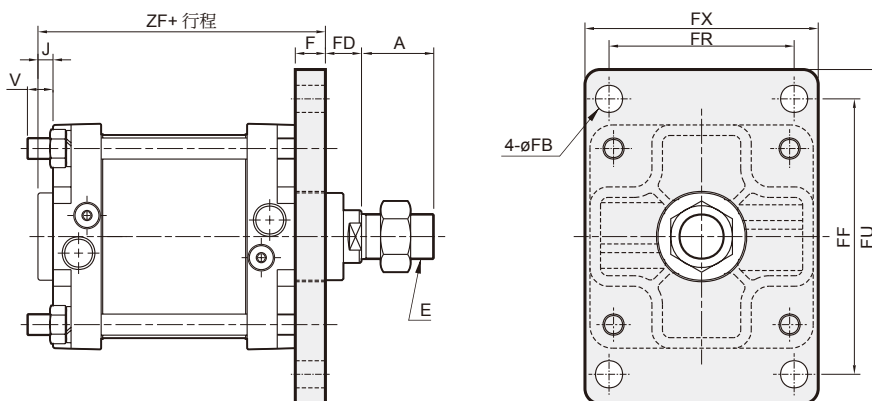

代號 內徑	A	E	F	FB	FD	FF	FR	FU	FX	J	V	ZF
125	45	M30×1.5	20	18	27	183	123	222	155	10	20	166
150	50	M30×1.5	20	18	27	230	134	275	185	8	26	181
200	63	M45×1.5	25	24	42	280	150	335	225	8	11	187

FBC

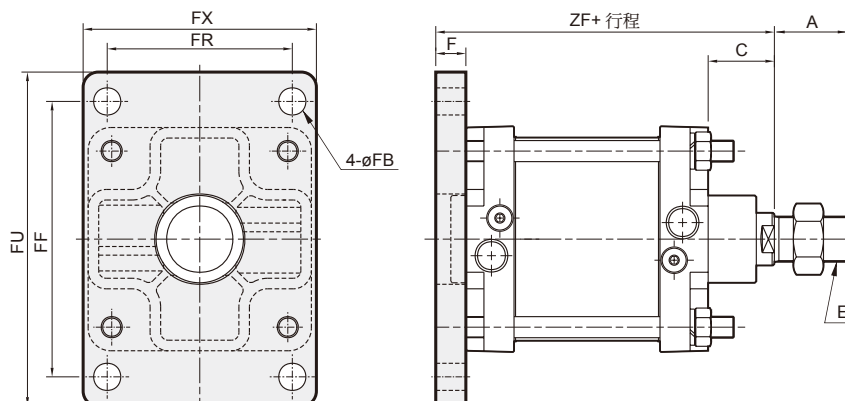

代號 內徑	A	C	E	F	FB	FF	FR	FU	FX	ZF
125	45	47	M30×1.5	20	18	183	123	222	155	203
150	50	47	M30×1.5	20	18	230	134	275	185	220
200	63	67	M45×1.5	25	24	280	150	335	225	246

CA

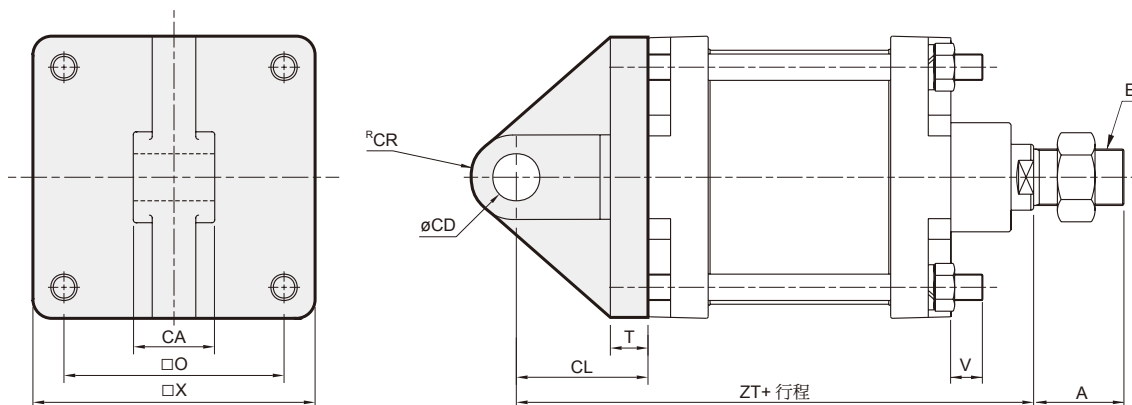

代號 內徑	A	CA	CD	CL	CR	E	O	T	X	ZT	V
125	45	43 ^{-0.1 -0.3}	25 ^{H10}	65	24	M30×1.5	117	15	150	248	20
150	50	40 ^{-0.1 -0.3}	30 ^{H10}	78	27.5	M30×1.5	134	20	175	278	26
200	63	50 ^{-0.1 -0.3}	40 ^{H10}	85	40	M45×1.5	182	25	226	306	12

CB

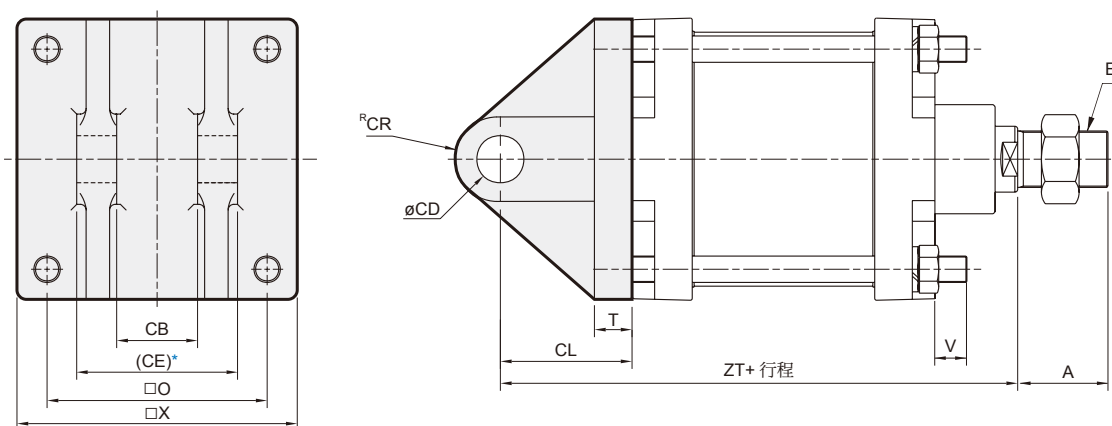

* 翻砂素材面，請勿當配合面使用。如有需要，請洽業務。

代號 內徑	A	CB	CD	CE	CL	CR	E	O	T	X	ZT	V
125	45	43 ^{+0.3 +0.1}	25 ^{H10}	85.5	70	24	M30×1.5	117	20	150	253	20
150	50	40 ^{+0.3 +0.1}	30 ^{H10}	90	78	27.5	M30×1.5	134	20	175	278	26
200	63	50 ^{+0.3 +0.1}	40 ^{H10}	100	85	40	M45×1.5	182	25	226	306	12

TC

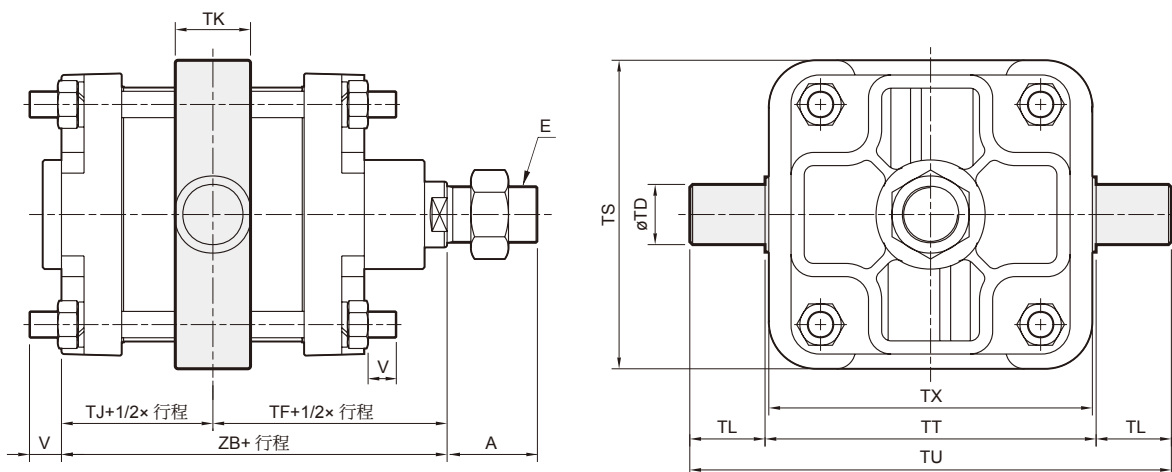

代號 內徑	A	E	TD	TF	TJ	TK	TL	TS	TT	TU	TX	V	ZB
125	45	M30×1.5	32 ^{øB}	115	68	40	40	164	176	256	172	17	183
150	50	M30×1.5	35 ^{øB}	123.5	76.5	41	40	194	200	280	198	16	200
200	63	M45×1.5	45 ^{øB}	144	77	59	45	255	265	355	255	8.5	221

TA

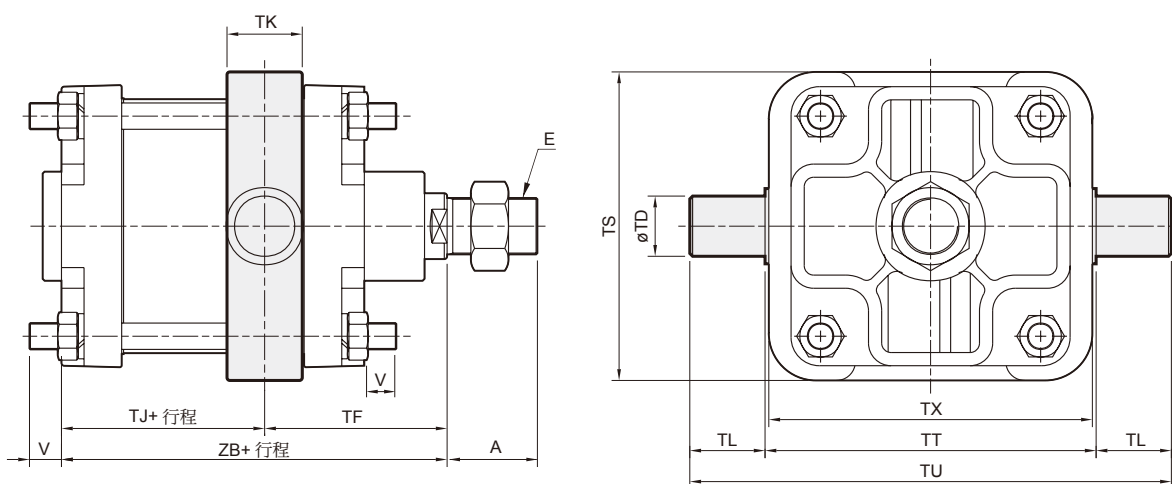

代號 內徑	A	E	TD	TF	不附磁型		附磁型		TK	TL	TS	TT	TU	TX	V
					TJ	ZB	TJ	ZB							
125	45	M30×1.5	32 ^{øB}	100	83	183	129	229	40	40	164	176	256	172	17
150	50	M30×1.5	35 ^{øB}	109	91	200	137	246	41	40	194	200	280	198	16
200	63	M45×1.5	45 ^{øB}	139.5	81.5	221	125.5	265	59	45	255	265	355	255	8.5

TB

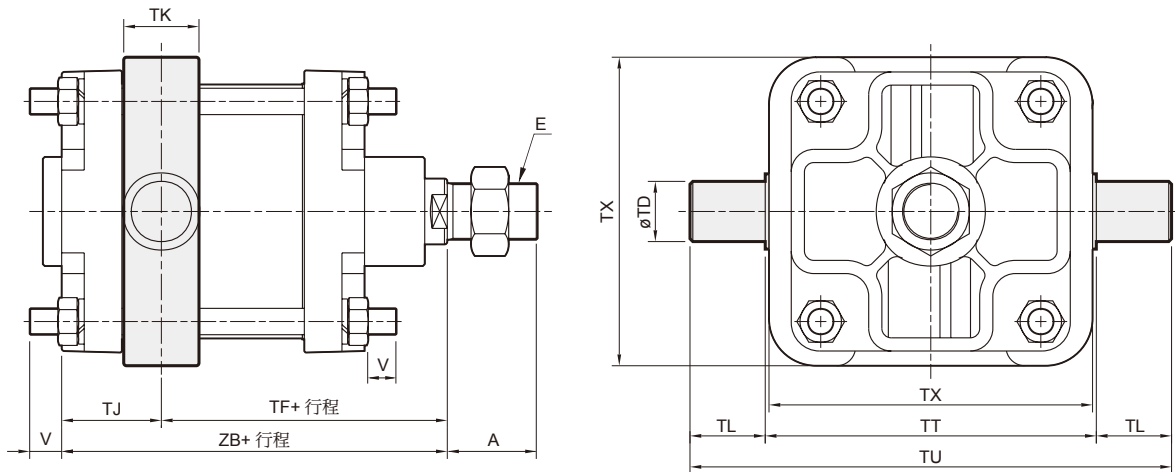

代號 內徑	A	E	TD	不附磁型		附磁型		TJ	TK	TL	TS	TT	TU	TX	V
				TF	ZB	TF	ZB								
125	45	M30×1.5	32 ^{øB}	130	183	176	229	53	40	40	164	176	256	172	17
150	50	M30×1.5	35 ^{øB}	138	200	184	246	62	41	40	194	200	280	198	16
200	63	M45×1.5	45 ^{øB}	148.5	221	192.5	265	72.5	59	45	255	265	355	255	8.5

Y 接頭

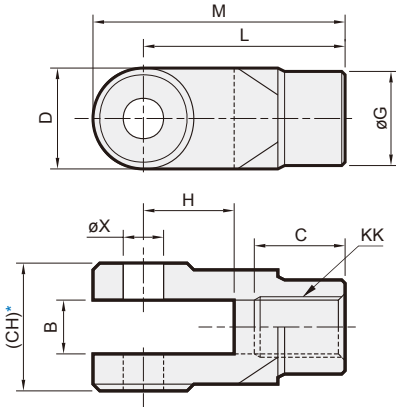

I 接頭

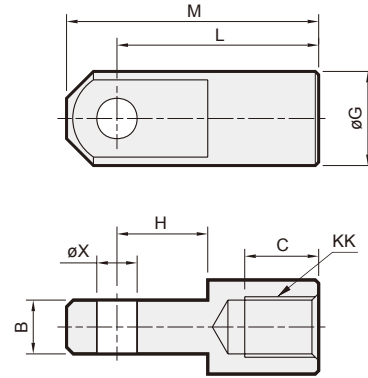

* 翻砂素材面，請勿當配合面使用。如有需要，請洽業務。

代號 內徑	B		C		CH		D		G		H		KK		L		M		X ^{H10}
	Y	I	Y	I	Y	I	Y	I	Y	I	Y	I	Y	I	Y	I			
40	16 ^{+0.3} _{+0.1}	16 ^{-0.1} _{-0.3}	25	20	38	—	26	—	ø24	ø24	25	25	M14×1.5	55	55	68	68	ø12 ^{+0.07} ₀	
50	16 ^{+0.3} _{+0.1}	16 ^{-0.1} _{-0.3}	27	22	38	—	30	—	ø28	ø28	27	27	M18×1.5	60	60	75	75	ø12 ^{+0.07} ₀	
63			30	25	38	—	30	—	ø28	ø28	27	27	M18×1.5	60	60	75	75	ø12 ^{+0.07} ₀	
80	28 ^{+0.3} _{+0.1}	28 ^{-0.1} _{-0.3}	32	27	55	—	38	—	ø36	ø36	32	32	M22×1.5	71	71	90	90	ø18 ^{+0.07} ₀	
100	30 ^{+0.3} _{+0.1}	30 ^{-0.1} _{-0.3}	35	30	59	—	42	—	ø40	ø40	38	38	M26×1.5	83	83	104	104	ø20 ^{+0.08} ₀	
125	32 ^{+0.3} _{+0.1}	32 ^{-0.1} _{-0.3}	35	40	76	—	58	—	ø45	ø50	38	32	M30×1.5	80	80	109	109	ø20 ^{+0.08} ₀	
150	40 ^{+0.3} _{+0.1}	40 ^{-0.1} _{-0.3}	35	40	84	—	54	—	ø45	ø60	39	32	M30×1.5	80	80	107	107	ø25 ^{+0.08} ₀	
200	50 ^{+0.3} _{+0.1}	50 ^{-0.1} _{-0.3}	67	67	100	—	85	—	ø70	ø70	54	44	M45×1.5	125	125	167.5	167.5	ø40 ^{+0.1} ₀	

插銷

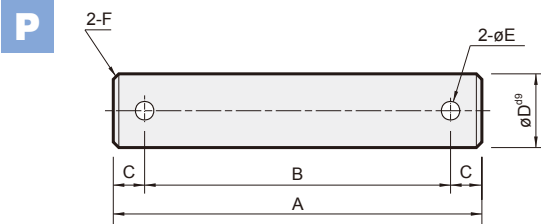

訂購代號

PIN — MCQA — 40 — Y — P

插銷

氣缸內徑

型式

P: 含開口銷

Y: Y & I 接頭適用

CB: CA & CB 接頭適用

Y & I 型接頭用插銷尺寸表

代號 內徑	A	B	C	D ^{ø9}	E	F	開口銷 公稱及長度
40	57	46	5.5	ø12 ^{-0.05} _{-0.09}	3.5	1.0	3.2×20 長
50	57	46	5.5	ø12 ^{-0.05} _{-0.09}	3.5	1.0	3.2×20 長
63	57	46	5.5	ø12 ^{-0.05} _{-0.09}	3.5	1.0	3.2×20 長
80	78	64	7	ø18 ^{-0.05} _{-0.09}	4	1.2	4×25 長
100	87	70	8.5	ø20 ^{-0.06} _{-0.12}	5	1.5	5×35 長
125	100	83	8.5	ø20 ^{-0.06} _{-0.12}	5	1.5	5×35 長
150	112	95	8.5	ø25 ^{-0.06} _{-0.12}	5	2.0	5×35 長
200	115	105	5	ø40 ^{-0.08} _{-0.14}	5	2.0	5×55 長

CA & CB 型配件插銷尺寸表

代號 內徑	A	B	C	D ^{ø9}	E	F	開口銷 公稱及長度
40	48	37	5.5	ø10 ^{-0.05} _{-0.09}	3.5	1.0	3.2×20 長
50	57	46	5.5	ø12 ^{-0.05} _{-0.09}	3.5	1.0	3.2×20 長
63	72	58	7	ø16 ^{-0.05} _{-0.09}	4	1.2	4×25 長
80	87	70	8.5	ø20 ^{-0.06} _{-0.12}	5	1.5	5×35 長
100	93	76	8.5	ø25 ^{-0.06} _{-0.12}	5	1.5	5×35 長
125	112	95	8.5	ø25 ^{-0.06} _{-0.12}	5	1.5	5×35 長
150	119	102	8.5	ø30 ^{-0.06} _{-0.12}	5	2.0	5×40 長
200	115	105	5	ø40 ^{-0.08} _{-0.14}	5	2.0	5×55 長

MCQA 電磁閥連結座型 $\phi 40\sim\phi 100$

標準氣壓缸



訂購代號

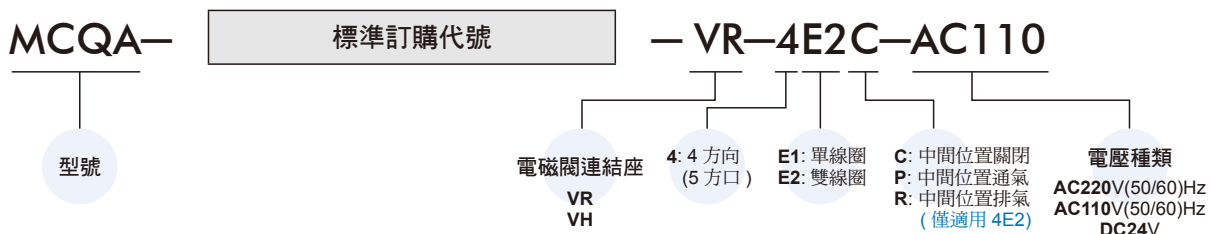

*1. MCQA- $\phi 40\sim\phi 63$ (適用 MVSC-260 電磁閥, 規格請參第一冊 1-9 頁)。

*2. MCQA- $\phi 80, \phi 100$ (適用 MVSC-300 電磁閥, 規格請參第一冊 1-12 頁)。

VR

VH

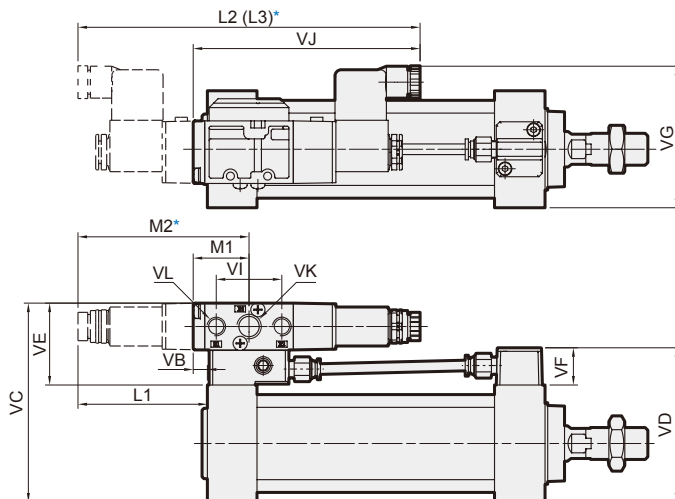
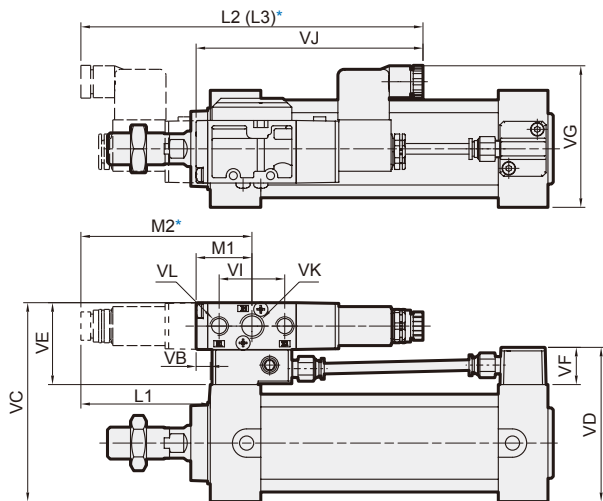

代號 內徑	L1	L2	L3	M1	M2	VB	VC	VD	VE	VF	VG	VI	VJ	VK	VL	適用電磁閥
40	77.5	199	220	31.5	99.5	9.5	104.2	79	46.2	21	76	37	131	Rc1/4	Rc1/8	MVSC-260
50	78.5	199	220	31.5	99.5	8.5	112.2	87	46.2	21	80	37	131	Rc1/4	Rc1/8	MVSC-260
63	79.5	199	220	31.5	99.5	7.5	126.2	101	46.2	21	87	37	131	Rc1/4	Rc1/8	MVSC-260
80	80.5	222	275	45	111	14.5	159	128	59	28	90	52	156	Rc3/8	Rc3/8	MVSC-300
100	78.5	222	275	45	111	12.5	179	146	59	28	104	52	156	Rc3/8	Rc3/8	MVSC-300

* L2 為 4E2 尺寸, L3 為 4E2C.P.R 尺寸, M2 為 4E2 及 4E2C.P.R 尺寸。