

# MAR300LK 系列

## 手持式減壓閥

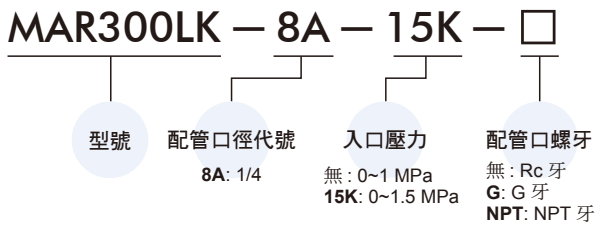

### 訂購代號



### 壓力特性圖

表示一次壓力的變動與二次壓力變化的關係。

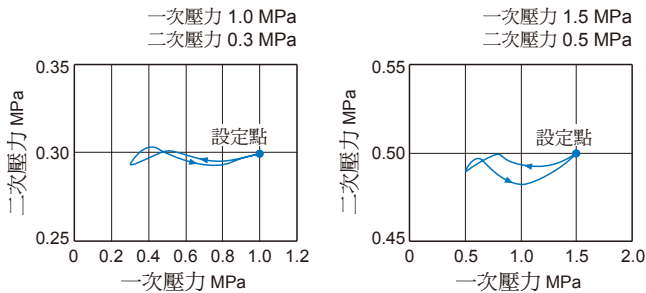

手持式減壓閥可直接與氣動工具組裝使用，根據用途進行壓力調節，以控制氣動工具的輸出。

### 特點

- 輕量、小巧  
設計無凸出手柄，小巧易攜帶。本體使用鋁合金約 80g。
- 不需壓力錶  
出口壓力大小由調整轉鈕上的刻度表示（目標），且配置了鎖定機制，防止意外轉動。
- 可輕鬆快速的調節壓力  
因調整轉鈕獨特的結構，可在轉動一圈內來完成壓力調節。
- 出口壓力能洩除  
減壓閥包含洩洩機制，出口壓力藉由回轉調整轉鈕直接洩壓。

### 規格

型號	MAR300LK
配管口徑代號	8A
配管口徑尺寸	1/4
使用流體	空氣
最高使用壓力	1 MPa, 15K: 1.5 MPa
耐壓力	3.75 MPa
設定壓力範圍	0.3~0.9 MPa
周圍溫度	0~+60°C (不凍結)
重量	80 g

### 流量特性圖

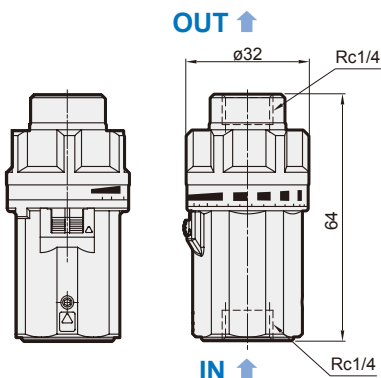
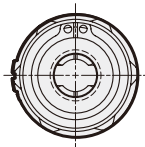
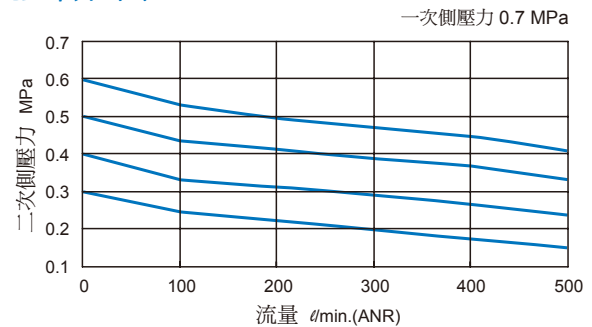

### 壓力調整

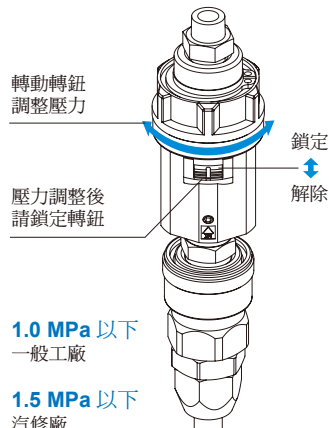

- 1.0 MPa 以下  
一般工廠
- 1.5 MPa 以下  
汽修廠

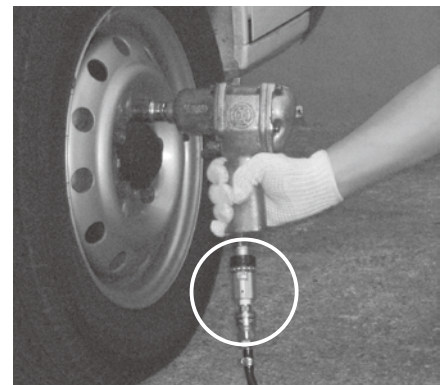

- 塗裝時噴槍壓力調整
- 釘槍的壓力調整
- 驅動空氣的扭力管理