

MAF900 系列

空氣調理組合 (過濾器)



符號

手動排水

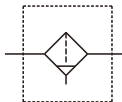

自動排水

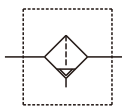

特點

- 具有高度的除水性能可去除高達 99% 的水份。
- 適用於管路源頭，大流量工具及氣壓缸的操作使用。

規格

型號	MAF900
配管口徑代號	40A
配管口徑尺寸	1 1/2
使用流體	空氣
使用壓力範圍 (*1)	0.05~1.75 MPa
周圍溫度	0~+80°C (不凍結)
過濾精度	標準: 50µm
流量 (*2)	20000 l/min
重量	2035 g

*1. 選用自動排水閥，使用壓力範圍 0.15~1.75 MPa。

*2. 流量為壓力 P=0.6 MPa，壓力降 ΔP=0.1 MPa 時之值。

訂購代號

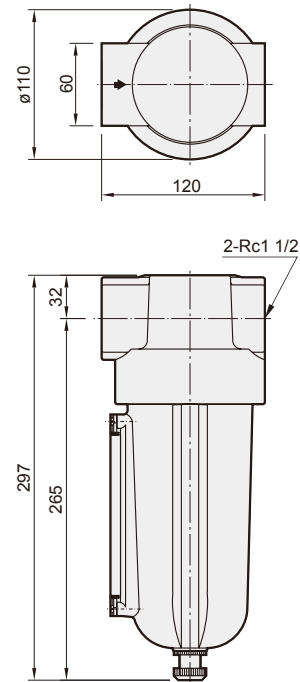
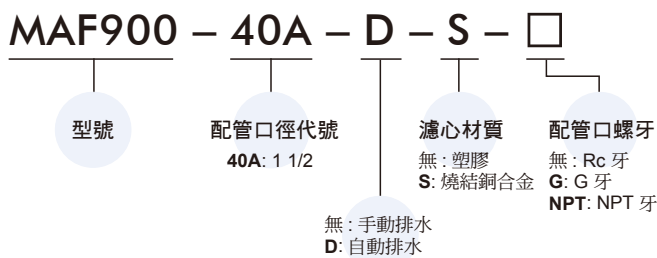

流量特性圖

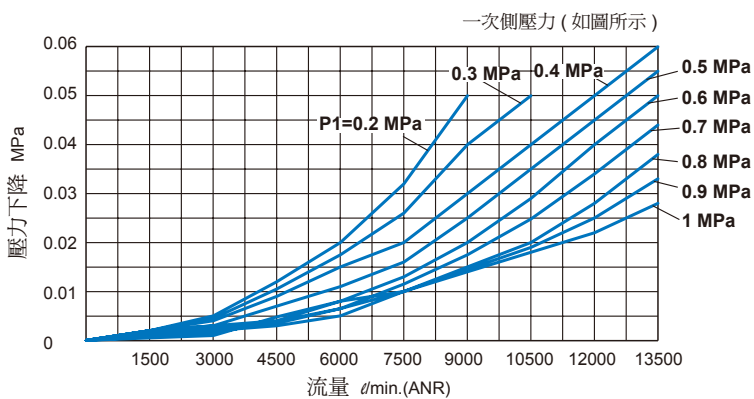

自動排水型

