

MACP400 系列

空氣調理組合 (三點組合)

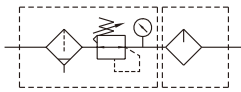

符號



訂購代號

MACP400 - 8A - D - □ - □

型號

配管口徑代號

8A: 1/4
10A: 3/8
15A: 1/2

過濾精度

無: 40μm
5u: 5μm

配管口螺牙

無: Rc 牙
G: G 牙
NPT: NPT 牙

無: PC 內杯 + 半自動排水
D: 自動排水閥 (FMRF300)
N: 尼龍內杯

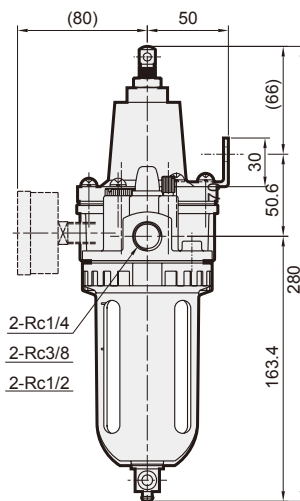
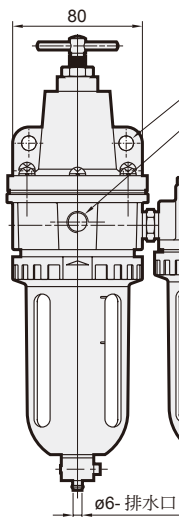
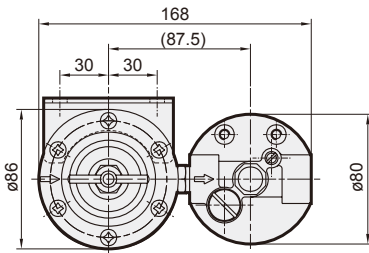

規格

型號	MACP400		
組件	MAFR400, MAL400		
配管口徑代號	8A	10A	15A
配管口徑尺寸	1/4	3/8	1/2
使用流體	空氣		
使用壓力範圍 (*)	0.05~1 MPa		
耐壓力	1.5 MPa		
設定壓力範圍	0.05~0.85 MPa		
周圍溫度	-5~+60°C (不凍結)		
過濾精度	標準: 40μm, 選用: 5μm		
油杯貯油容量	200c.c		
油滴下最小空氣流量	50 l/min	200 l/min	400 l/min
建議潤滑用油	輪機油 ISO-VG32		
附屬配件	壓力錶 (PG-50), L 型支架		
重量	2300 g		

* 壓力低於 0.05MPa，可自動排水。

* 選用自動排水閥 (FMRF300)，使用壓力範圍 0.15~1 MPa。

流量特性圖

