

MACT302 系列

空氣調理組合 (三點組合)



規格



選用配件：MP41

符號

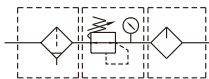

型號	MACT302		
組件	MAF302, MAR302, MAL302		
配管口徑代號	8A	10A	15A
配管口徑尺寸	1/4	3/8	1/2
使用流體	空氣		
使用壓力範圍 (*)	0.05~1 MPa		
耐壓力	1.5 MPa		
有效斷面積	32mm ²	34mm ²	
設定壓力範圍	0.05~0.85 MPa		
周圍溫度	-5~+60°C (不凍結)		
過濾精度	標準：5μm, 選用：40μm		
油杯貯油容量	65c.c		
油滴下最小空氣流量	50 ℓ/min	60 ℓ/min	
建議潤滑用油	輪機油 ISO-VG32		
附屬配件	壓力錶 (PG-20), T 型支架		
重量	1115 g		

* 壓力低於 0.05 MPa，可自動排水。

* 選用自動排水閥 (FMRF300)，使用壓力範圍 0.15~1 MPa。

訂購代號

MACT302 – 8A – DN – E1 – □ – T8 – □

型號

配管口徑代號

8A: 1/4
10A: 3/8
15A: 1/2

過濾精度

無: 5μm
40u: 40μm

配管口螺牙

無: Rc 牙
G: G 牙
NPT: NPT 牙

(選用)

數位壓力傳感器

E1: MP41P-022
E2: MP41P-022-QD
E5: MP41P-042
E6: MP41P-042-QD

(選用) 分支口徑代號

T 型 連接塊	T8: 1/4 T10: 3/8 T15: 1/2
逆止閥	K8: 1/4 K10: 3/8

無: PC 內杯 + 半自動排水
C: 外接壓力錶 (PG-40)
D: 自動排水閥 (FMRF300)
N: 尼龍內杯

* 選用 (C) 外接壓力錶 PG-40 時，不得與 (E*) 數位壓力傳感器 MP41 同時選用。

* (E*) 數位壓力傳感器 MP41 規格，請參 5-11 頁。

* MAL 系列進口側分支時，為防止潤滑油逆流，需使用 (K*) 逆止閥。

流量特性圖

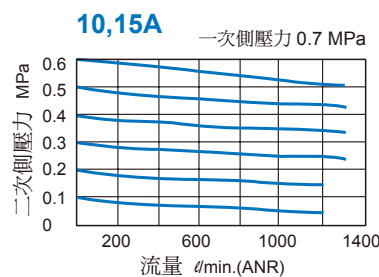
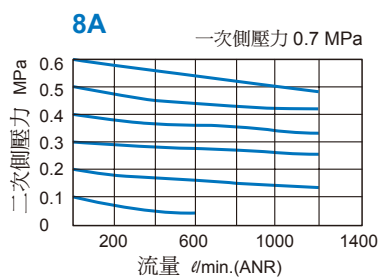

MACT302 外觀尺寸

空氣調理組合 (三點組合)

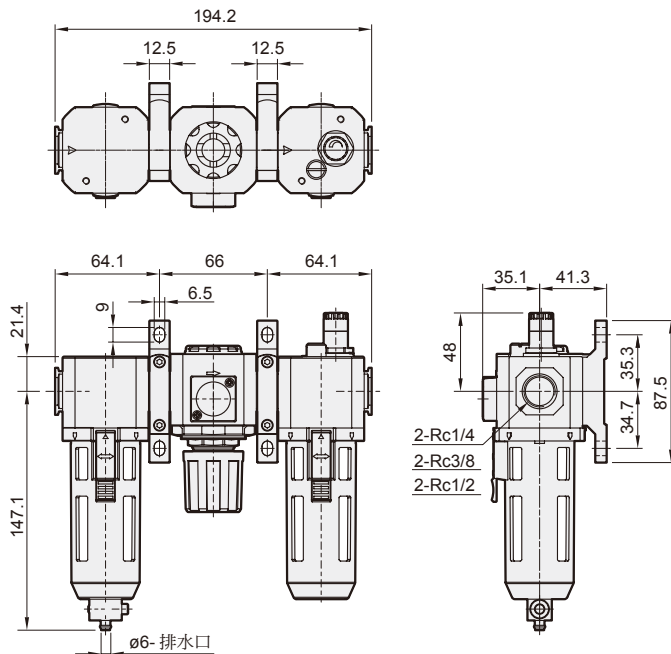

MACT302-D

選用配件：自動排水閥

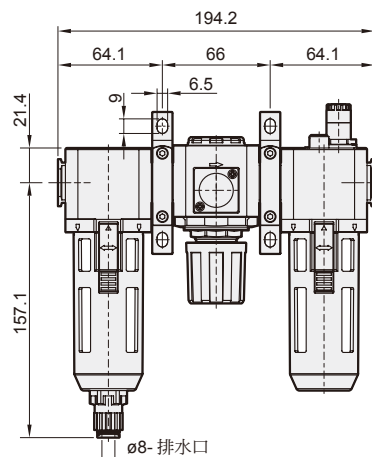

MACT302-K*

選用配件：逆止閥

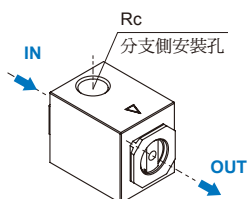
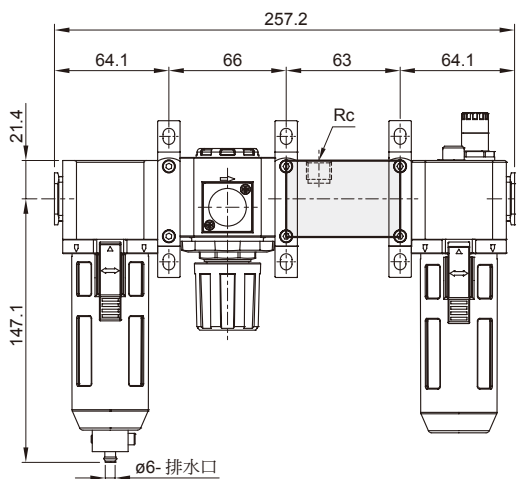

代號 規格	Rc
K8	Rc1/4
K10	Rc3/8

* IN、OUT 側，通孔未加工螺牙。

MACT302-T*

選用配件：T 型連接塊

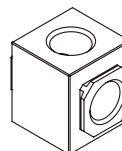
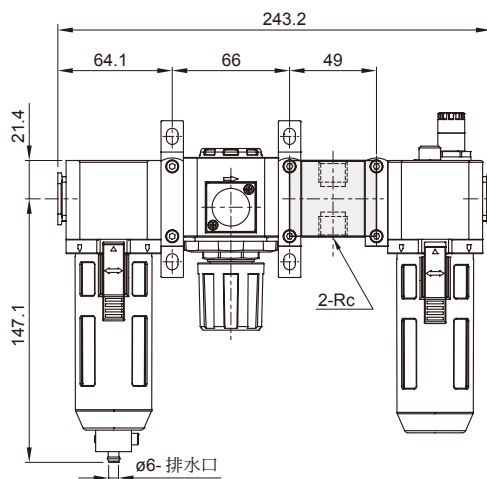

代號 規格	Rc
T8	Rc1/4
T10	Rc3/8
T15	Rc1/2